

فعالية استخدام الكلمة المربعة (word square) في تعليم الإملاء بمدرسة الابتدائية سلفية

شافية باندونج ٢ ديوك جومبانج

إشراف :

الدكتور الحاجة امي محمودة الماجستير

١٩٦٨١٠٠٨١٩٩٤٠٣٢٠٠٤



اعداد الطالبة :

عيون الحكم

رقم القيد : ١٥١٥٠١٤٢

قسم تعليم اللغة العربية

كلية علوم التربية و التعليم

جامعة مولنا مالك إبراهيم الإسلامية الحكومية مالانق

٢٠١٩

استهلال

بسم الله الرحمن الرحيم

"إِنَّا أَنْزَلْنَاهُ قُرْآنًا عَرَبِيًّا لَعَلَّكُمْ تَعْقِلُونَ"

(القرآن الكريم : سورة يوسف : ٢)

عن أبي بردة عن أبي موسى قال كان رسول الله ﷺ إذا بعث أحدا من أصحابه في بعد

أمره قال :

بَشِّرُوا وَلَا تَنْفَرُوا وَبَسِّرُوا وَلَا تُعَسِّرُوا

(اخرجه مسلم في كتاب الجهاد)

إهداء

أهدى هذا البحث الجامعي إلى:

والدي و والدي

{أمي المحبوبة (ستي فطيمة) و أبي المحبوب (مُحَمَّد حسين)}

المعلمان الذان يعلموني منذ سقط رئسي إلى هذه الدنيا حتى الآن. أرجو رضاها عسى  
الله أن يغفر لهما ويرحمهما كما ربياني صغيرا وحفظهما الله وأبقاهما في سلامة الإسلام  
والإيمان في الدنيا والآخرة. آمن

{وأختي الكبيرة الاحباء (فهيمة الالهام)}

جزيل الشكر على دعائها. عسى الله أن يسهل أمورها و استجاب الله همتها في الدين  
والدنيا والآخرة

{واصحابتي العزيزة (نيلة السعادة, ايلسا انغي انغراني, مُحَمَّد ارونا ادتيا)}

التي ترافقني و تشجعاني منذ مستوى الأول حتى الآن. عسى الله أن يسهل كل أمورنا في  
الدين والدنيا و الآخرة

{جميع الأساتيد والأستاذات من المدرسة الثانوية معلّمة جوكر تبواينغ جومبانج}

الذين علموني ولو كان حرفا، وأخذوا بيدي في سبيل تحصيل العلم والمعرفة حفظهم الله

{جميع العائلة الكبيرة من مدرسة الإبتدائية سلفية شافعية باندونج ٢ ديوك جومبانج}

التي سمحتموني بالفرصة والثقة لإجراء هذا البحث

{وجميع الإخوان والأخوات من قسم تعليم اللغة العربية مرحلة 2015}

عسى الله أن يجعلنا أمورنا سهلا في الدين والدنيا و الآخرة

كلمة الشكر و التقدير

## بِسْمِ اللَّهِ الرَّحْمَنِ الرَّحِيمِ

الحمد لله الذي انزل القرآن بلسان عربي مبين . و الصلاة و السلام على النبي العربي الأمين . و من اهتدي بسنته و دعا بدعوته إلى يوم الدين . و على اله و صحبه أجمعين , أما بعد.

الحمد لله وشكرا با لله وثناء عليه بعونه تمت كتابه هذا البحث الجامعي بموضوع " فعالية استخدام الكلمة المربعة "word square" في تعليم الإملاء بمدرسة الابتدائية سلفية شافعية باندونج ٢ ديوك جومبانج " . و تتقدم الباحثة أجمل الشكر و التقدير و العرفان إلى الذين كانوا لهم فضل في إتمام هذا البحث إلى حير الوجود و لم يخلوا أحدهم بشيء طلبت , منهم :

١. سماحة الأستاذ الدكتور الحاج عبد الحارس الماجستير , مدير جامعة مولانا مالك إبراهيم الإسلامية الحكومية بمالانج
٢. سماحة الدكتور الحاج أغوس ميمون الماجستير , عميد كلية علوم التربية و التعليم جامعة مولانا مالك إبراهيم الإسلامية الحكومية بمالانج
٣. سماحة الدكتور الحاجة مملوءة الحسنة الماجستير , رئيسة قسم التعليم اللغة العربية جامعة مولانا مالك إبراهيم الإسلامية الحكومية بمالانج
٤. الدكتور الحاجة أمي محمودة الماجستير, مشرف هذا البحث الجامعي الذي أرشدني ووجهني في كل مراحل إعداد هذا البحث.
٥. كما أقدم بكل الشكر و التقدير الى المرسين في قسم التعليم اللغة العربية كلية علوم التربية والتعليم جامعة مولانا مالك إبراهيم الإسلامية الحكومية بمالانج . فلهم مني كل الشكر والتقديرعلى ما قدموا من علوم و المعارف و التشجيع وجزاهم الله عني خير الجزاء
٦. كما أقدم بكل الشكر و التقدير إلى رئيس مدرسة و المدرسات و التلاميذ بمدرسة الابتدائية سلفية شافعية باندونج ٢ ديوك جومبانج

٧. وختاماً , فإنني أتقدم بالشكر و التقدير لكل الزملاء و الزميلات في قسم تعليم اللغة العربية كلية علوم التربية و التعليم جامعة مولانا مالك إبراهيم الإسلامية الحكومية بمالانج على إرشاداتهم و توجيهها تم و تعليقاتهم في المناقشة , و على دعمهم و تشجيعهم لنا على إتمام هذا البحث و أتمنى لهم دوام النجاح و التوفيق

ثم هذا البحث بعون الله و توفيقه أسعدكم الله في الدارين و أشكركم جزيلاً الشكر على اهتمامكم وكرمكم والله ولي التوفيق و الهداية

..... مالانج،

الباحثة

عيون الحكم

رقم القيد: ١٥١٥٠١٤٢

قسم تعليم اللغة العربية  
كلية علوم التربية والتعليم  
جامعة مولانا مالك إبراهيم الإسلامية الحكومية بمالانج



موافقة عميد كلية العلوم التربية و التعليم

بِسْمِ اللَّهِ الرَّحْمَنِ الرَّحِيمِ

لقد استلمت رئيسة قسم تعليم اللغة العربية كلية علوم التربية والتعليم في الجامعة مولانا مالك إبراهيم الإسلامية الحكومية بمالانج البحث الجامعي الذي ألقه الطالب :

الإسم : عيون الحكم

رقم القيد : ١٥١٥٠١٤٢

موضوع البحث : فعالية استخدام الكلمة المربعة (word square) في تعليم الإملاء  
بمدرسة الابتدائية سلفية شافعية باندونج ٢ ديوك جومبانج  
لإتمام دراسته و الحصول على درجة بكالوريوس (S1) في قسم تعليم اللغة العربية كلية  
علوم التربية والتعليم جامعة مولانا مالك إبراهيم الإسلامية الحكومية بمالانج للعام  
الجامعي.

تقريراً بمالانج، ٢٨ اغسطس ٢٠١٩ م

عميد كلية العلوم التربية و التعليم



الدكتور الحاج اعوس ميمون

رقم التوظيف : ١٩٩٨٠٣١٠٠٣



قسم تعليم اللغة العربية  
كلية علوم التربية والتعليم  
جامعة مولانا مالك إبراهيم الإسلامية الحكومية بمالانج



تقرير رئيسة قسم تعليم اللغة العربية

بِسْمِ اللَّهِ الرَّحْمَنِ الرَّحِيمِ

لقد استلمت رئيسة قسم تعليم اللغة العربية كلية علوم التربية والتعليم في الجامعة مولانا مالك إبراهيم الإسلامية الحكومية بمالانج البحث الجامعي الذي ألقته الطالبة:

الاسم : عيون الحكم

رقم القيد : ١٥١٥٠١٤٢

موضوع البحث: فعالية استخدام الكلمة المرتبة (word square) في تعليم الإملاء  
بمدرسة الابتدائية سلفية شافعية باندونج ٢ ديوك جومبانج

لإتمام دراسته والحصول على درجة بكالوريوس (S1) في قسم تعليم اللغة العربية،  
كلية علوم التربية والتعليم، جامعة مولانا مالك إبراهيم الإسلامية الحكومية بمالانج للعام  
الجامعي ٢٠١٨-٢٠١٩ م.

تقريراً بمالانج، ٢٨ أغسطس ٢٠١٩ م.

رئيسة قسم تعليم اللغة العربية

الدكتورة مملوءة الحسنة الماجستير

رقم التوظيف: ١٩٧٤١١٠٥٢٠٠٠٠٣٢٠٠

قسم تعليم اللغة العربية  
كلية علوم التربية والتعليم  
جامعة مولانا مالك إبراهيم الإسلامية الحكومية بمالانج



تقرير لجنة المناقشة

لقد اكدت مناقشة هذا البحث الجامعي الذي قدمه :

الإسم : عيون الحكم

رقم القيد : ١٥١٥٠١٤٢

موضوع البحث : فعالية استخدام الكلمة المربعة (word square) في تعليم الإملاء بمدرسة الابتدائية سلفية شافعية باندونج ٢ ديوك جومبانج  
وقررت اللجنة بنجاحها واستحقاقها درجة بكالوريوس في قسم تعليم اللغة العربية كلية علوم التربية والتعليم جامعة مولانا مالك إبراهيم الإسلامية الحكومية بمالانج، ٢٨ اغسطس ٢٠١٩. لجنة المناقشة :

١. الدكتور الحاج دانيال حلمي الماجستير  
رقم التوظيف : ١٩٨٢٠٣٣٠٢٠٠٧١٠١٠٠٣  
(.....)
٢. الدكتور الحاج توفيق الرحمن الماجستير  
رقم التوظيف : ١٩٧٧٠١١٨٢٠٠٣١٢١٠٠٢  
(.....)
٣. الدكتور الحاجة أمي محمودة الماجستير  
رقم التوظيف : ١٩٦٨١٠٠٨١٩٩٤٠٣٢٠٠٤  
(.....)

تقريراً بمالانج، ٢٨ اغسطس ٢٠١٩ م  
عميد كلية العلوم التربية و التعليم



الدكتور الحاج اعوس عيوني الماجستير  
رقم التوظيف : ١٩٩٨٠٣١٠٠٣





تقرير المشرف

تقدم إلى حضرتكم هذا البحث الجامعي الذي قدمت الباحث:

الاسم : عيون الحكم

رقم القيد : ١٥١٥٠١٤٢

موضوع البحث: فعالية استخدام الكلمة المرعبة (word square) في تعليم الإملاء

بمدرسة الابتدائية سلفية شافعية باندونج ٢ ديوك جومبانج

وقد نظرنا فيه حق النظر، وأدخلنا فيه بعض التعديلات وإصلاحات اللازمة

ليكون على شكل المطلوب لاستيفاء شروط المناقشة لإتمام الدراسة والحصول على درجة

سرجانا (S1) في قسم تعليم اللغة العربية كلية علوم التربية والتعليم جامعة مولانا مالك

إبراهيم الإسلامية الحكومية مالانج للعام الجامعي ٢٠١٩ م.

تقرير بمالانج، ٢٨ اغسطس ٢٠١٩

المشرفة،

الدكتور الحاجة امي محمودة الماجستير

١٩٦٨١٠٠٨١٩٩٤٠٣٢٠٠٤

## اقرار الطالب

انا الموقع أدناه :

الإسم : عيون الحكم

رقم القيد : ١٥١٥٠١٤٢

العنوان : جومبانج- جاوا الشرقية

أقر ان هذا البحث الجامعي الذي حضرته لتوفير شرط من شروط النجاح لنيل درجة بكالوريوس في قسم تعليم اللغة العربية كلية علوم التربية والتعليم في الجامعة مولانا مالك إبراهيم الإسلامية الحكومية بمالانج تحت الموضوع : فعالية استخدام الكلمة المربعة (word square) في تعليم الإملاء بمدرسة الابتدائية سلفية شافعية باندونج ٢ديوك جومبانج.

حضرته وكتبته بنفسي وما زورته من ابداع غير او تأليف الآخر. و إذا ادعى استقبالا أنه من تأليفه وتبين أنه فعلا ليس ببحث فإن تحمل المسؤولية على ذلك, ولكن تكون المسؤولية على المشرف أو على مسؤولية قسم تعليم اللغة العربية كلية علوم التربية والتعليم في الجامعة مولانا مالك إبراهيم الإسلامية الحكومية بمالانج.

حرر هذا الإقرار بناء على رغبتني الخاصة ولا يجري أحد على ذلك

بمالانج، ٢٨ اغسطس ٢٠١٩

توقيع صاحب الإقرار



عيون الحكم

رقم القيد : ١٥١٥٠١٤٢

قسم تعليم اللغة العربية

كلية علوم التربية والتعليم

جامعة مولانا مالك إبراهيم الإسلامية الحكومية بمالانج



مواعد الإشراف

الاسم : عيون الحكم  
 رقم القيد : ١٥١٥٠١٤٢ :  
 المشرفة : الدكتورة الحاجة امي محمودة الماجستير  
 الموضوع : فعالية استخدام الكلمة المربعة (word square) في تعليم الإملاء  
 بمدرسة الابتدائية سلفية شافعية باندونج ٢ ديوك جومبانج

الرقم	التاريخ	الوصف	التوقيع
١	٢٨ أكتوبر ٢٠١٨	الموضوع البحث	
٢	١ نوفمبر ٢٠١٨	الباب الأول	
٣	١٢ نوفمبر ٢٠١٨	الباب الثاني	
٤	٨ ديسمبر ٢٠١٨	الباب الثالث	
٥	٢٩ ديسمبر ٢٠١٨	الباب الأول - الباب الثالث	
٦	١٩ فبراير ٢٠١٩	الباب الرابع	
٧	١٨ يونيو ٢٠١٩	الباب الأول - الباب الخامس	

مالانج، ٢٠ يوليو ٢٠١٩

رئيسة قسم تعليم اللغة العربية

الدكتور الحاجة مملوءة الحسنة الماجستير

رقم التوظيف: ١٩٦٨١٠٠٨١٩٩٤٠٣٢٠٠٤

x

## مستخلص البحث

عيون الحكم، ٢٠١٩. فعالية استخدام الكلمة المربعة (word square) في تعليم الإملاء بمدرسة الابتدائية سلفية شافعية باندونج ٢ ديوك جومبانج. قسم تعليم اللغة العربية كلية علوم التربية و التعليم جامعة مولنا مالك ابراهيم الإسلامية الحكومية مالانق. المشرفة : الدكتور الحاجة امي محمودة الماجستير .

### الكلمات الأساسية : نموذج التعليم الكلمة المربعة (word square) ، إملاء .

كان الإملاء مدروسة في كثرة المؤسسات التعليمية في إندونيسيا، وخاصة في المدرسة الابتدائية التي تطبق الأسلوب الكتابة في سائر تعليمها. بل قد تكون عملية التعليم في مدرسة الابتدائية رتيبة ومملة وصعبة الهضم أو غير مفهوم عند الطلاب. خاصة للطلاب المبتدئين الذين يدرسون الإملاء .السبب هو تعليم الإملاء إلا بأسلوب الكتابة فقط، بحيث لا يتم تسليم المواد بشكل صحيح. ولذلك، لابدّ هناك البحث في هذه المسألة. وأنا كالباحث، أرغب في إجراء معاملة مختلفة في تعلم الإملاء ، والذي يستخدم الكلمة المربعة لملوءة بالمواد التي تم تدريسها، بحيث تصبح عملية التعلم لاحقاً أكثر فعالية مع النتائج المتوقعة.

وأما الأهداف لهذا البحث هي ١. لمعرفة كيفية استخدام الكلمة المربعة ( word square) في تعليم الإملاء بمدرسة الابتدائية سلفية شافعية باندونج ٢ ديوك جومبانج ٢. لقياس فعالية استخدام الكلمة المربعة (word square) في تعليم الإملاء بمدرسة الابتدائية سلفية شافعية باندونج ٢ ديوك جومبانج

تستخدم الباحثة في هذا البحث المدخل الكمي بالطريقة التجريبية بالإختبار القبلي والإختبار البعدي، و الاستبانة . و في هذا البحث تتكون على المجموعتين يعني المجموعة التجريبية والمجموعة الضابطة ، وعلى كل المجموعة بعدد ٣٦ طلاب.

والنتيجة لهذا البحث هو : (١). استخدام الكلمة المربعة يبدأ بعرض المدرس على الوسائل ويشرح كيفية استخدام " الكلمة المربعة "، طلب الطلاب المفردات في الوسائل التعليمية ، ثم كتب الطلاب الكلمات والجمل في السبورة أو كراسة، وبعد انتهاء العملية التعليمية ،

وزعت الباحثة الإستبانة إلى الطلاب في المجموعة التجريبية , و النتيجة الإستبانة كلها هي ٨٢,٧% . بمعنى الطلاب موافق جدا باستخدام الكلمة المربعة في تعليم الإملاء (٢). إنّ استخدام الكلمة المربعة في تعليم الإملاء فعال , يظهر من نتيجة الإختبار التائي ودلّته أن النتيجة من (T-hitung) هي = ١٢,٨ أكبر من نتيجة (T-table) وهو في درّجة المؤية ٥% = ١,٦٨٨٣ و ١% = ١,٣٠٥٥١ وذلك بمعنى أن فروض هذا البحث فعال , أو بمعنى Ha مقبول و Ho مردود.





## ABSTRACT

**Uyunul Hikam**, 2019. *The Effectiveness of using the Learning Model Word Square on Learning Imla' In The Elementary School Salafiyah Syafi'iyah Bandung 2 Diwek Jombang* . Arabic Education Departement, Faculty of Tarbiyah And Teacher Training , Maulana Malik Ibrahim Islamic University, Malang.

Supervisor : Dr. Hj . Umi Machmudah, MA

---

### **Keywords : Word Square Model , Imla'**

The science of Nahwu has been widely taught by educational institutions in Indonesia, especially Madrasah ibtida'iyah who apply the writing method (memorization) in each of their learning. But sometimes, the learning process at Madrasah ibtida'iyah seems monotonous, boring and difficult to digest or understand by students. Especially for novice students who study imla'. This is caused by learning that is only focused on the writing memorization, so that the material is not delivered properly. Therefore, there is a need for research on this issue. And I as a researcher wants to hold a different treatment in imla' learning, which is using word square packed with the material taught, so that later the learning process is more effective with the results as expected.

The purpose of this study is 1) To determine the level of ability of imla' students at elementary school salafiyah syafi'iyah bandung 2 diwek jombang, 2) To determine the effect of concept word square in imla' learning at elementary school salafiyah syafi'iyah bandung 2 diwek jombang.

This study uses a quantitative approach with the experimental method conducted in the control group and the experimental group and questionnaires with the number of each group of 36 students.

The results of this research are : (1) The way to use of word square model in in learning imla' begins with the teacher shows the learning model and explains how to use the word square model , the students look for vocabulary in the learning model , then students write words and sentence on the board and books .after that the researcher gives questionnaires to the student to know their opinion about the use of this model, and the result of the whole questionnaire is 82,7% . Which means the students strongly agree with the use of word square model in learning imla'.(2) The use of word square model for learning imla' is effective, this is known from the T-test result that show that the result of T- Count is 12,8. It is higher than the T-table were in 1% 1,30551 and in 5% 1,6883 . then Ha accepted and Ho is rejected.

## ABSTRAK

**Uyunul Hikam**, 2019 .*Efektivitas Penggunaan Model Pembelajaran Word Square dalam Pembelajaran Imla' di Madrasah Ibtidaiyah Salafiyah Syafi'iyah Bandung 2 Diwek Jombang* . Jurusan Pendidikan Bahasa Arab .Fakultas Ilmu Tarbiyah dan Keguruan . Universitas Islam Negeri Maulana Malik Ibrahim Malang.

Pembimbing : Dr. Hj. Umi machmudah, MA

---

### **Kata Kunci : Model Word Square , Imla'**

Imla' telah banyak diajarkan lembaga pendidikan di Indonesia, khususnya Madrasah Ibtida'iyah yang menerapkan metode menulis dalam setiap pembelajarannya. Namun terkadang, proses pembelajaran di Madrasah Ibtida'iyah terkesan monoton, membosankan dan sulit dicerna atau difahami oleh murid. Khususnya bagi siswa pemula yang belajar Imla'. Hal ini disebabkan oleh pembelajaran yang hanya terfokus pada menulis saja, sehingga materi tidak tersampaikan dengan baik. Oleh karena itu, perlu adanya penelitian tentang masalah ini. Dan saya sebagai peneliti ingin mengadakan perlakuan berbeda dalam pembelajaran Imla', yakni menggunakan model word square yang dikemas dengan materi yang diajarkan, agar nantinya proses belajar lebih efektif dengan hasil sesuai yang diharapkan.

Adapun tujuan dari penelitian ini adalah 1) Untuk mengetahui tingkat kemampuan siswa belajar imla' di madrasah ibtida'iyah salafiyah syafi'iyah bandung 2 diwek jombang, 2) Untuk mengetahui pengaruh penggunaan model pembelajaran word square dalam pembelajaran imla' di madrasah ibtida'iyah salafiyah syafi'iyah bandung 2 diwek jombang.

Penelitian ini menggunakan pendekatan kuantitatif dengan metode eksperimen yang dilakukan pada kelompok kontrol dan kelompok eksperimen dan angket , dengan jumlah masing-masing kelompok 36 siswa.

Hasil dari penelitian ini adalah : (1) penggunaan model word square dalam pembelajaran imla' ini diawali dengan guru menunjukkan model pembelajaran word square dan menjelaskan cara penggunaannya, kemudian siswa mencari kosakata baru dalam model pembelajaran word square , lalu siswa menulis kata dan kalimat yang sudah ditemukan di papan tulis atau di buku siswa. Setelah proses pembelajaran selesai ,peneliti memberikan angket kepada siswa untuk mengetahui pendapat mereka tentang penggunaan model pembelajaran ini, dan hasil angket keseluruhan adalah 82,7% . yang berarti siswa sangat setuju dengan penggunaan model pembelajaran word square dalam pembelajaran imla' . (2) keefektifan penggunaan model pembelajaran word square untuk pembelajaran imla' diketahui dari hasil T-hitung adalah 12,8. Ini lebih besar dari T-tabel yaitu 1% 1,30551 dan 5% 1,6883. Maka  $H_a$  diterima dan  $H_o$  ditolak.

## محتويات البحث

i	استهلال.....
ii	إهداء.....
iii	شكرا و تقدير.....
v	موافقة عميد كلية العلوم التربية و التعليم.....
vi	تقرير رئيسة قسم تعليم اللغة العربية.....
vii	تقرير لجنة المناقشة.....
viii	تقرير المشرف.....
ix	اقرار الطالب.....
x	مواعد الإشراف.....
xi	مستخلص البحث باللغة العربية.....
xiii	مستخلص البحث باللغة الإنجليزية.....
xiv	مستخلص البحث باللغة الإندونيسية.....
xv	محتويات البحث.....
<b>الفصل الأول : الإطار العام</b>	
١	أ. خلفية البحث.....
٤	ب. أسئلة البحث.....
٤	ت. أهداف البحث.....
٤	ث. فروض البحث.....
٤	ج. أهمية البحث.....
٥	ح. حدود البحث.....
٥	خ. تحديد المصطلحات.....
٧	د. الدراسة السابقة.....

## الفصل الثاني : إطار النظري

### -المبحث الأول : الوسائل التعليمية

- أ. تعريف الوسائل التعليمية..... ١٠
- ب. مفهوم الوسائل التعليمية..... ١٠
- ج. فوائد استخدام الوسائل التعليمية..... ١١
- ح. دور وسيلة التعليمية في التعليم..... ١٢
- خ. انواع الوسائل التعليمية..... ١٣

### -المبحث الثاني : الكلمة المربعة

- أ. مفهوم الكلمة المربعة ..... ١٥
- ب. طريقة الكلمة المربعة ..... ١٦
- ج. خطوات الكلمة المربعة ..... ١٦
- د. مزايا الكلمة المربعة ..... ١٧

### -المبحث الثالث : تعليم الإملاء

- أ. مفهوم الإملاء ..... ١٨
- ب. أهمية الإملاء ..... ١٩
- ج. أهدافالإملاء..... ١٩
- د. انواع الإملاء ..... ٢٠
- هـ. مشكلات الإملاء ..... ٢٢

## الفصل الثالث : منهجية البحث

- أ. مدخل البحث و منهجه ..... ٢٥
- ب. مجتمع البحث و عينته ..... ٢٦
- ت. متغيرات البحث ..... ٢٦
- ث. أدوات جمع البيانات ..... ٢٦
- ج. مصادر البيانات ..... ٢٨

ح. أسلوب تحليل البيانات ..... ٢٨

## الفصل الرابع: عرض البيانات و تحليلها

أ. المبحث الأول : لمحة المدرسة الابتدائية سلفية شافعية باندونج ٢ ديوك

### جومبانج

- أ. مدرسة الابتدائية سلفية شافعية باندونج ٢ ديوك جومبانج..... ٣٠
- ب. تاريخ المدرسة الابتدائية سلفية شافعية باندونج ٢ ديوك جومبانج..... ٣٠
- ت. الصورة الجانبية المدرسة الابتدائية سلفية شافعية باندونج ٢ ديوك  
جومبانج..... ٣١
- ث. رؤية مستقبلية ورسالة مدرسة الابتدائية سلفية شافعية باندونج ٢ ديوك  
جومبانج..... ٣٢
- ج. هيكل المنظمة الجان المدرسة الابتدائية سلفية شافعية باندونج ٢ ديوك  
جومبانج..... ٣٣
- ح. الأنشطة الأساسية..... ٣٤
- خ. الأنشطة الإضافية..... ٣٤
- د. عدد الطلاب في مدرسة الابتدائية سلفية شافعية باندونج ٢ ديوك  
جومبانج..... ٣٤
- ب. المبحث الثاني : استخدام الكلمة المربعة "word square" في تعليم الإملاء  
ذ. استعداد استخدام الكلمة المربعة "word square" في تعليم الإملاء..... ٣٥
- ر. استخدام الكلمة المربعة "word square" في تعليم الإملاء..... ٣٦
- ت. المبحث الثالث : فعالية استخدام الكلمة المربعة "word square" في مهارة

### الكتابة

- أ. عرض البيانات من نتائج الإختبار و تحليلها ..... ٣٧
- ب. نتائج الاستبانة و تحليلها ..... ٥٩

## الفصل الخامس : ملخص البحث



- أ. استخدام الكلمة المربّعة "word square" في تعليم الإملاء بمدرسة الابتدائية سلفية شافعية باندونج ٢ ديوك جومبانج ..... ٦٦
- ب. فعالية استخدام الكلمة المربّعة "word square" في تعليم الإملاء في الفصل الرابع بمدرسة الابتدائية سلفية شافعية باندونج ٢ ديوك جومبانج ..... ٦٦
- ج. استجابة الطلاب عن استخدام الكلمة المربّعة "word square" في تعليم الإملاء في الفصل الرابع بمدرسة الابتدائية سلفية شافعية باندونج ٢ ديوك جومبانج ..... ٦٧



## الفصل الأول الإطار العام

### أ. خلفية البحث

اللغة هي ما يعبر بها كل قوم عن أعراضهم<sup>1</sup> . وقد عرفنا الشيخ مصطفى الغلايين بأن اللغة هي ألفاظ يعبر بها كل قوم عن مقاصدهم<sup>2</sup> , وكذلك قد عرفنا ابن جني بأنها أصوات يعبر بها كل قوم عن أعراضهم<sup>3</sup> .

اللغة العربية هي لغة أجنبية تختلف بين اللغة الأجنبية. اللغة العربية لها كثيرة من الفوائد وأربع مهارات و هي الإستماع ولكلام والقراءة و الكتابة. ويعتبر الكلام الفن الثاني بعد الإستماع, والكلام من المهارات الأساسية التي يساعد التلاميذ إلى إتقان في اللغات الأجنبية. و لقد اشتدت الحاجة الى هذه المهارات في الفترة الأخيرة, عندما زادت أهمية الإتصال الشفهي بين الناس. و من الضرورة بمكان عند تعليم اللغة العربية الإهتمام بالجانب الشفهي, وهذا هو الإتجاه, الذي نرجو أن يسلكه معلمو اللغة العربية. و أن يجعل همهم الأول, تمكن التلاميذ من التكلم باللغة العربية, لأن العربية لغة الإتصال , يفهمها بين الناس في العالم, وسيلة الإتصال بين الناس بعضهم ببعض لتنظيم حياة و قضاء حوائجهم, ومع ذلك ضرورة من الضرورة الحياة ولاحاجة لمن يهمل الجانب الشفهي, ويهتم الجانب الكتابي, مدعياً أن اللغة العربية الفصيحة لا وجود لها , ولا أحد يتكلمها.<sup>4</sup>

كاللغة الأجنبية , كانت اللغة العربية هي احدا من المادة الدراسية التي تحتاج إلى قدرة المعلم على ادارة الفصل الدراسية. لاسيما قدرة المعلم على استفادة الوسائل التعليمية الموجودة لإعادة جوّ التعلم المريحة والممتعة حتى يستطيع أن يشد الحماسة و النشاط الطلاب لمتابعة الدرس إما يشكل مستقل أو مجموعة. و في عملية التدريس و

<sup>1</sup> علي بن الجرجاني , كتاب التعريفات , (بيروت : دار الكتب العملية ١٩٨٨), ص. ١٩٢.

<sup>2</sup> مصطفى الغلايين , جامع الدروس العربية ( بيروت : دار الفكر , ٢٠٠٤), ص. ٧.

<sup>3</sup> أبو الفتح عثمان بن جني , الخصائص ( مصر: دار الكتب المصري , دون السنة ), ص. ٣٣.

<sup>4</sup> عبد الرحمن بن ابراهيم الفوزاني, دروس دورات لمعلمي اللغة العربية لغير الناطقين, ( الرياض, مؤسسة الوف الإسلامي, ١٤٣٤). ص. ٣٤.

التعليم, يحمل المعلم دور المدير وكذلك الفاعل, أي أن كل مهمة ومسؤولية في تخطيط و تنفيذ التعليم في المدرسة تركت تماما للمعلمين.<sup>5</sup>

إن اللغة العربية في المدرسة الابتدائية سلفية شافعية باندونج ٢ديوك جومبانج غير محبوب لأن في عملية التعليم اللغة العربية ممل ولا يوجد نموذج التعليم الذي يجعل الطلاب يشعر بالسعادة في التعلم حتي يشعر الطلاب بالملل و نعان عندما في الفصل, يحتاج الطلاب إلى نموذج التعلم ممتع لجعل الطلاب متحمسين للتعلم لأن مدرسة الابتدائية هو مستوى المبتدئ<sup>6</sup>.

كان الإملاء مدروسة في كثرة المؤسسات التعليمية في إندونيسيا، وخاصة في المدرسة الابتدائية التي تطبق الأسلوب الكتابة في سائر تعليمها. بل قد تكون عملية التعليم في مدرسة الابتدائية رتيبة ومملة وصعبة الهضم أو غير مفهوم عند الطلاب. خاصة للطلاب المبتدئين الذين يدرسون الإملاء. السبب هو تعليم الإملاء إلا بؤسلوب الكتابة فقط، بحيث لا يتم تسليم المواد بشكل صحيح. ولذلك، لابدّ هناك البحثفي هذه المسألة. وأنا كالباحث، أرغب في إجراء معاملة مختلفة في تعلم الإملاء , والذي يستخدم الكلمة المربعة لملوءة بالمواد التي تم تدريسها، بحيث تصبح عملية التعلم لاحقًا أكثر فعالية مع النتائج المتوقعة.

والإملاء , وهو ما نتعلم الكتابة به – له أهمية في تدريسه, وهي لأن يقدر الدارس على رسم الحروف والكلمات رسماً صحيحاً واضحاً كاملاً. والمقصود برسمها صحيحة أن تكون بحسب قواعد الإملاء المحددة , كقواعد رسم الهمزة والألف اللينة و الواقعة في آخر الكلمات . والمراد بوضوح الكتابة أن تتميز حروفها بحيث لا يلتبس بعضها بعضاً.<sup>7</sup>

تظهر أهمية الإملاء في اللغة من كونه يؤدي وظيفته اللغوية بالتوفيق بين القراءة والكتابة , عن طريق رسم الحروف وترتيبها , التركيب الكلمات والجمل, بشكل يؤدي

<sup>5</sup> Abdul Hamid dkk, *Pembelajaran Bahasa Arab Pendekatan, Metode, Strategi, Materi, dan Media* (Malang, UIN Malang Press ,2008), hlm.158

<sup>6</sup> المقابلة مع استاذة في المدرسة الابتدائية محمود على السمان , التوجيه في تدريس اللغة العربية ( كتاب المعلم و الموجه و الباحث في طرق تدريس اللغة العربية ), (القاهرة : دار المعارف ,١٩٨٣),ص. ٢٢٤

إلى فهم المعاني , فإن كانت القواعد النحوية والضوابط الصرفية وسيلة إلى صحة الكتابة من النواحي الإعرابية والإشتقاقية , فالإملاء وسيلة إلى صحتها من حيث الصورة الخطية لتؤدي مهمتها في الفهم<sup>8</sup> .

الكلمة المربّعة (word square) هو تطوير طريقة المحاضرات التي كثيرة جدا. ويمكن أن ينظر إليه من يضمّ كثير جدًا من أساليب المحاضرات التي تهدف إلى زيادة نشاط الطلاب في عملية التعلم في الفصل الدراسي ، وفي الفصل يتم تقسيم الطلاب إلى عدة مجموعات. بعد ذلك يتم إعطاء الطلاب ملحقًا حول مادة مربع الكلمات التي تتعلق إجاباتهم بالمواد المقدمة ، موجيمان (2006)<sup>9</sup>

خاصة هذا النموذج التعليم هو أنه يمكن تطبيقه على جميع الدراسي. فقط كيف يمكن لمعلم برمجة بعض الأسئلة التي يمكن أن تحفز الطلاب على التفكير الفعال. نموذج التعلم الكلمة المربعة (word square) هو نشاط تعليمي بالطريقة التي يوزع بها المعلم ورقة النشاط كأداة لقياس فهم الطلاب لمواد التعليم<sup>10</sup>

الكلمة المربعة (word square) هو واحد من العديد نموذج التعليم التي يمكن للمعلمين استخدامها في تحقيق أهداف التعلم. الأداة الرئيسية لنموذج التعلم هذا عبارة عن ورقة نشاط في شكل سؤال يحتاج إلى إجابة في ترتيب حرف عشوائي في العمود المعدّ.<sup>11</sup>

عبد الجبار عبد الله الألوسي و الدكتور عبد الحق أحمد مجد و الدكتور باقر جواد مجد و تركي عبد الغفور الراوي , كتاب الإملاء , (جمهورية العراق وزارة التربية المديرية العامة للمناهج ) ,ص.٧

<sup>9</sup> Haris mujiman ,*manajemen pelatihan berbasis belajar mandiri*, (yogyakarta: pustaka belajar,2006 ),hlm.90

<sup>10</sup> Imas kurniasih , *ragam pengembangan model pembelajaran :untuk peningkatan profesionalitas guru*, (yogyakarta :kata pena, 2016) ,hlm.98

<sup>11</sup> Andayani, *problematika dan aksioma dalam metodologi pembelajaran bahasa indonesia* ,(yogyakarta :deepublish, 2015) hlm. 205

## ب. أسئلة البحث

بناء على خلفية البحث تكون أسئلة البحث كما يلي:

١. كيف استخدام الكلمة المربعة (word square) في تعليم الإملاء بمدرسة الابتدائية سلفية شافعية باندونج ٢ديوك جومبانج
٢. ما فعالية استخدام الكلمة المربعة (word square) في تعليم الإملاء بمدرسة الابتدائية سلفية شافعية باندونج ٢ديوك جومبانج

## ج. أهداف البحث

إعتمادا على أسئلة الباحث , فتعتبر الباحثة أهداف البحث كما يلي :

١. لمعرفة كيفية استخدام الكلمة المربعة (word square) في تعليم الإملاء بمدرسة الابتدائية سلفية شافعية باندونج ٢ديوك جومبانج
٢. لقياس فعالية استخدام الكلمة المربعة (word square) في تعليم الإملاء بمدرسة الابتدائية سلفية شافعية باندونج ٢ديوك جومبانج

## د. فروض البحث

تعليم الكتابة الإملائية باستخدام الكلمة المربعة (word square) في تعليم الإملاء بمدرسة الابتدائية سلفية شافعية باندونج ٢ديوك جومبانج يؤثر كثيرا ويسهل التلاميذ لترقية تعليم اللغة العربية في مهارة الكتابة .

## هـ. أهمية البحث

و تجري أن يكون هذا البحث مفيدا كما يلي :

## - الجانب النظري

يقصد هذا البحث في إثرا المعارف المعلومات و الخبرات عن استخدام الكلمة المربعة (word square) في تعليم الإملاء بمدرسة الابتدائية سلفية شافعية باندونج ٢ديوك جومبانج سوف يكون هذا البحث مساعدا المدرسي اللغة العربية في تعليم الكتابة ولا ارتفاع دافع التلاميذ في تعليم اللغة العربية و أن يكون مساعدا للتلاميذ لممارسة الكتابة العربية



## و. حدود البحث

### ١. الحد الموضوع

هذا البحث يستخدم الكلمة المربّعة (word square) لترقية فعالية التلاميذ في الفصل ٤ بمدرسة الابتدائية سلفية شافعية باندونج ٢ديوك جومبانج. استخدام هذا البحث با الموضوع " ادوات البيت "

### ٢. الحد المكان

يجري هذا البحث في المدرسة الابتدائية سلفية شافعية باندونج ٢ديوك جومبانج. لأن الدرجة النهائية سوف ترتفع إلى مستوى المدرسة الابتدائية و تتطلب مهارة الكتابة و الفهم في استخدامها.

### ز. تحديد المصطلحات

#### ١. فعاليات

يظهر فعالية في الأساس مدى تحقيق النتائج في كثير من الأحيان أو دائما. مرتبطة مع مفهوم كفاءة على الرغم من أن هناك اختلافات بينهما . التركيز على فعالية النتائج المحققة.

#### ٢. الكلمة المربّعة ( word square )

الكلمة المربّعة (rdwo square) هو تطوير طريقة المحاضرات التي كثيرة جدا. ويمكن أن ينظر إليه من يضمّ كثير جدًا من أساليب المحاضرات التي تهدف إلى زيادة نشاط الطلاب في عملية التعلم في الفصل الدراسي ، وفي الفصل يتم تقسيم الطلاب إلى عدة مجموعات. بعد ذلك يتم إعطاء الطلاب ملحقًا حول مادة مربع الكلمات التي تتعلق إجاباتهم بالمواد المقدمة ، موجيمان (2006)<sup>12</sup>

خاصة هذا النموذج التعليم هو أنه يمكن تطبيقه على جميع الدراسي. فقط

كيف يمكن لمعلم برجمة بعض الأسئلة التي يمكن أن تحفز الطلاب على التفكير الفعال.

<sup>12</sup> Haris mujiman ,*manajemen pelatihan berbasis belajar mandiri*, (yogyakarta: pustaka belajar,2006 ),hlm.90

نموذج التعلم الكلمة المربعة (word square) هو نشاط تعليمي بالطريقة التي يوزع بها المعلم ورقة النشاط كأداة لقياس فهم الطلاب لمواد التعليم<sup>13</sup>

الكلمة المربعة (word square) هو واحد من العديد من نماذج التعليم التي يمكن للمعلمين استخدامها في تحقيق أهداف التعلم. الأداة الرئيسية لنموذج التعلم هذا عبارة عن ورقة نشاط في شكل سؤال يحتاج إلى إجابة في ترتيب حرف عشوائي في العمود المعد<sup>14</sup>

### ٣. تعليم الإملاء

والإملاء , وهو ما نتعلم الكتابة به – له أهمية في تدريسه, وهي لأن يقدر الدارس على رسم الحروف والكلمات رسماً صحيحاً واضحاً كاملاً. والمقصود برسمها صحيحة أن تكون بحسب قواعد الإملاء المحددة , كقواعد رسم الهمزة والألف اللينة و الواقعة في آخر الكلمات . والمراد بوضوح الكتابة أن تتميز حروفها بحيث لا يلتبس بعضها بعضاً<sup>15</sup> .

تظهر أهمية الإملاء في اللغة من كونه يؤدي وظيفته اللغوية بالتوفيق بين القراءة والكتابة , عن طريق رسم الحروف وترتيبها , التركيب الكلمات والجمل, بشكل يؤدي إلى فهم المعاني , فإن كانت القواعد النحوية والضوابط الصرفية وسيلة إلى صحة الكتابة من النواحي الإعرابية والإشفاقية , فالإملاء وسيلة إلى صحتها من حيث الصورة الخطية لتؤدي مهمتها في الفهم<sup>16</sup> .

الإملاء ثلاثة أنواع: إملاء منقول، وأملاء منظور، وإملاء اختباري أو مسموع. وفي هذا البحث يشرح عن الإملاء المنقول في المدرسة الابتدائية , الإملاء المنقول ويعني به أن ينقل التلاميذ القطعة من كتابهم أو اللوح، أو عن بطاقة كبيرة كتبت عليها بعد أن

<sup>13</sup> Imas kurniasih , *ragam pengembangan model pembelajaran :untuk peningkatan profesionalitas guru*, (yogyakarta :kata pena, 2016) ,hlm.98

<sup>14</sup> Andayani, *problematika dan aksioma dalam metodologi pembelajaran bahasa indonesia*, (yogyakarta :deepublish, 2015) hlm. 205

محمود على السمان , التوجيه في تدريس اللغة العربية ( كتاب المعلم و الموجه والباحث في طرق تدريس اللغة العربية ) ,<sup>15</sup>(القاهرة : دار المعارف , ١٩٨٣),ص. ٢٢٤

عبد الجبار عبد الله الألوسي و الدكتور عبد الحق أحمد محمد و الدكتور باقر جواد محمد و تركي عبد الغفور الراوي , كتاب<sup>16</sup>الإملاء , (جمهورية العراق وزارة التربية المديرية العامة للمناهج ) ,ص. ٧

يقرأوها ويفهموا معناها ويتدربوا بواسطة النظر والقراءة على التعرف على بعض مفرداتها -تحتجيتها- . وقد يملئ المعلم عليهم القطعة جزءاً جزءاً وهم يتابعونه فينظرون إلى ما يملئهم عليهم ومن ثم يكتبونه.

وهذا النوع من الإملاء يناسب التلاميذ في نهاية الصف الأول، ويناسب تلاميذ الصفين الثاني والثالث . وقد يلجأ إليه مع بعض الطلبة الضعفاء في صفوف أخرى.

ومن فوائد هذا النوع من الإملاء أنه يدرّب التلاميذ على الكتابة الصحيحة عن طريق التقليد، كما أنه يعود التلاميذ على تنظيم ما يكتبون. يضاف إلى ذلك أنه يدرّبهم على القراءة، والتعبير الشفوي أثناء النقاش<sup>17</sup>.

### ح. الدراسة السابقة

- المقارنة بين الدراسة السابقة والدراسة التي أدتها الباحثة

(١). فوتري مصلحة الأمة, موضوع البحث : استخدام استراتيجية فوكسفير في تعليم الإملاء بمدرسة مُجَدِّية الثانوية الإسلامية لامونجان. ويهدف البحث : ١. معرفة استخدام فوكسفير في تعليم الإملاء بمدرسة مُجَدِّية الثانوية الإسلامية لامونجان ٢. معرفة فعالية استخدام فوكسفير في تعليم الإملاء بمدرسة مُجَدِّية الثانوية الإسلامية لامونجان. ومنهج البحث: المدخل الكمي.

(٢). احمد زينوري, موضوع البحث : فعالية استخدام وسيلة كلمة مربع لترقية قدرة الطلاب لاستيعاب المفردات بمدرسة سونان أمبيل المتوسطة سورابايا. ويهدف البحث : ١. معرفة استخدام وسيلة كلمة مربع لترقية قدرة الطلاب لاستيعاب المفردات بمدرسة سونان أمبيل المتوسطة سورابايا ٢. معرفة فعالية استخدام وسيلة كلمة مربع لترقية قدرة الطلاب لاستيعاب المفردات بمدرسة سونان أمبيل المتوسطة سورابايا . ومنهج البحث: المدخل الكمي

<sup>17</sup> محمود جاد الله , أهمية تعليم الإملاء , ديسمبر ٢٠١٦. ص. ٣٥

(٣).احمد زينوري, موضوع البحث : فعالية استخدام وسيلة فيديو على أساس فليبيوك لترقية تعليم الإماماء في المدرسة الثانوية الإسلامية الحكومية بانجيل, و يهدف البحث :  
 ١. معرفة استخدام وسيلة فيديو على أساس فليبيوك لترقية تعليم الإماماء في المدرسة الثانوية الإسلامية الحكومية بانجيل ٢. معرفة : فعالية استخدام وسيلة فيديو على أساس فليبيوك لترقية تعليم الإماماء في المدرسة الثانوية الإسلامية الحكومية بانجيل. . ومنهج البحث: المدخل الكمي

النمرة	اسم الباحث/ة	موضوع البحث	التشبهات	الاختلافات
1.	فوتري مصلحة الأمة	استخدام استراتيجية فوكسفير (foxfire) في تعليم مهارة الإماماء بمدرسة مُجَدِيَّة الثانوية الإسلامية ٩ لامونجان	يبحث عن تعليم الإماماء	هذا البحث هو بحث عن استخدام استراتيجية فوكسفير (foxfire)
2.	مُجَد شهريل ار	فعالية استخدام وسيلة كلمة مربع لترقية قدرة الطلاب لاستيعاب المفردات بمدرسة سونان أمبيل المتوسطة سورابايا	يبحث هذا البحث عن استخدام كلمة مربع (word square)	هذا البحث هو بحث عن فعالية استخدام وسيلة كلمة مربع لترقية قدرة الطلاب لاستيعاب المفردات

هذا البحث هو بحث عن استخدام وسيلة فيديو على أساس فليبوك	يبحث عن تعليم الإيملاء	فعالية استخدام وسيلة فيديو على أساس فليبوك لترقية مهارة الكتابة في المدرسة الثانوية الإسلامية الحكومية بانجيل	احمد زينوري	.3
--	------------------------	--	-------------	----

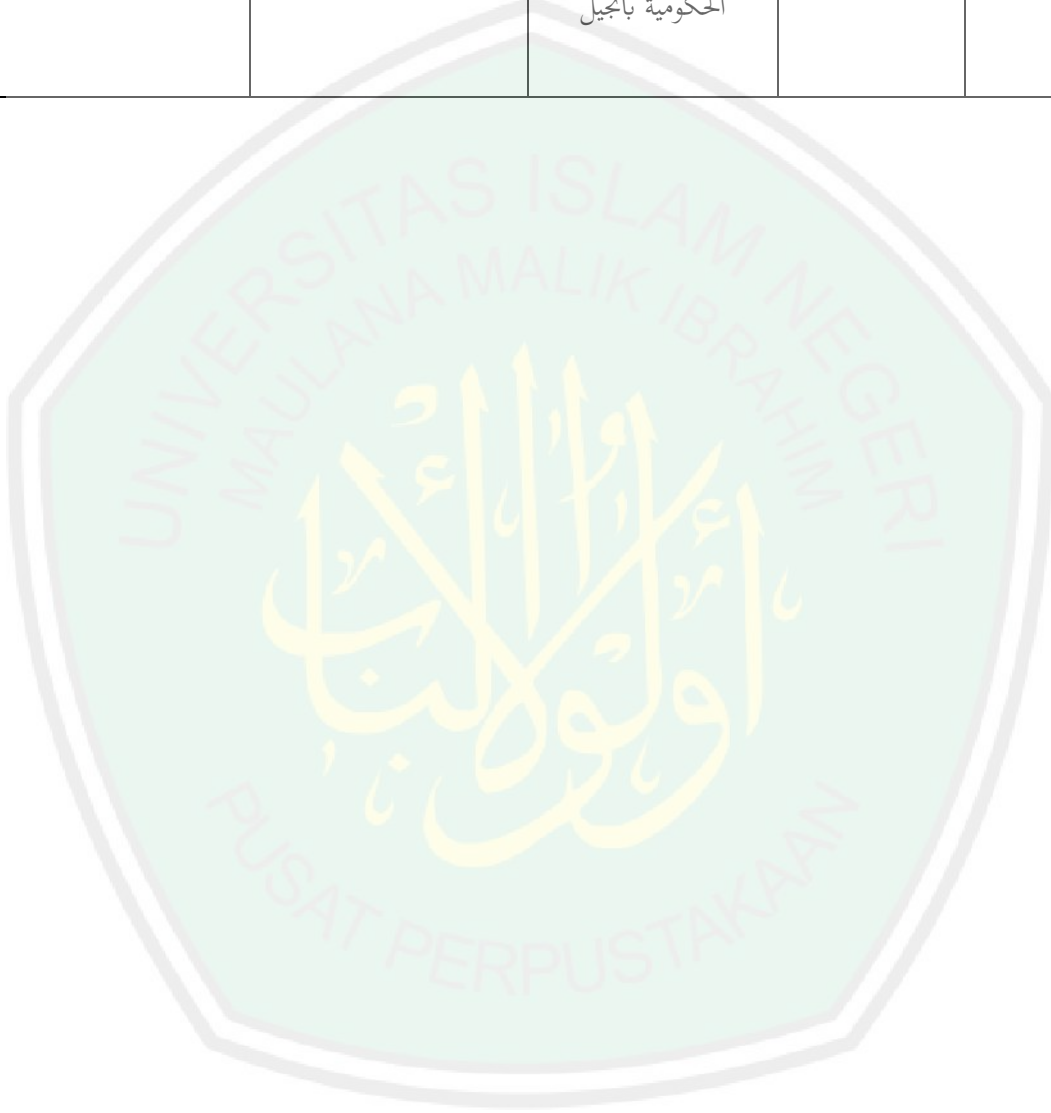



## الفصل الثاني

### إطار النظري

#### المبحث الأول : الوسائل التعليمية

##### أ. تعريف وسائل التعليمية

وفقا للمصطلحات، كلمة وسيلة تأتي من اللغة اللاتينية (medium) المتوسطة وهو بمعنوسيط، بينما في اللغة العربية كلمة وسيلة بمعنى تمهيدية الرسالة من المرسل إلى المتلقي عن الرسالة. هناك فهم كثير من الوسائل التعليمية عن طريق الأرقام مثل مارتنويرغز أن الوسائل التعليمية تشمل جميع المصادر اللازمة لأداء التواصل مع المتعلمي. وهذه الوسائل تمكن أن تكون الأجهزة والبرمجيات المستخدمة على الأجهزة.<sup>18</sup>

يقصد بالوسيلة التعليمية ما تدرج تحت مختلف الوسائط التي يستخدمها المدرّس في الموقف التعليمي، بغرض إيصال المعارف والحقائق والأفكار والمعاني للطلبة. وأما ناييف معروف فقد عرف الوسائل التعليمية أنها ما يلجأ إليه المدرّس من أدوات وأجهزة ومواد لتسهيل عملية التعليم وتحسينها وتعزيزها.<sup>19</sup>

##### ب. مفهوم الوسائل التعليمية

يقصد بالوسيلة التعليمية ما تنتج تحت مختلف الوسائط التي يستخدمها الأستاذ في الموقف التعليمي، بغرض إيصال المعارف والحقائق والأفكار والمعاني للطلبة. وقد عرفها محمد زياد حمدان أن الوسائل التعليمية هي وسائط تربوية يستعان بها لأحداث عملية التعليم. وأما ناييف معروف فقد عرف الوسائل التعليمية أنها ما يلجأ إليه المدرسة من أدوات وأجهزة ومواد لتسهيل عملية التعليم وتحسينها وتعزيزها.<sup>20</sup>

<sup>18</sup> Abdul Hamid dkk, *Pembelajaran Bahasa Arab Pendekatan, Metode, Strategi, Materi, dan Media*

(Malang: UIN Malang Press, 2008), hal. 168.

<sup>19</sup> أوريل بحر الدين، مهارات التدريس نحو إعداد مدرس اللغة العربية الكفاء، ط 1 (مالانج: الطبعة جامعة مولانا مالك إبراهيم

الإسلامية الحكومية، 2011 م)، ص. 154

عفاء عبد الحميد حلمي، *دراسة نظرية عن مفهوم الوسائل التعليمية، مجلو التربية المعاصرة*، العدد ١١، (القاهرة: رابطة التربية

<sup>20</sup> الحديث، ١٩٩٠ م)، ص. ٣٦

وفي التعريف الآخر, إن الوسائل التعليمية هي الأجهزة والأدوات والطرق التي تنقل بواسطتها المعرفة تخطيطا وتطبيقا وتقويما لموافق تعليمية قادرة على تحقيق الأهداف التعليمية وذلك باستخدام أفضل الطرق لتعديل بيئة التعليم.<sup>21</sup>

ومن هذه التعريفات, يعرف أن الوسائل التعليمية تتكون من المواد والأدوات والبرنامج والآلات والأجهزة والمعدات والموافق واللغة اللفظية لنقل المعارف في عملية التعلم والتعليم للوصول إلى الأهداف التعليمية.

#### د. فوائد استخدام الوسائل التعليمية

- أورد الدكتور مصطفى بدران ورفيقاه في كتابهم الوسائل التعليمية ص ١٩- ١٨ نقلا على الكتاب "ادجار ديل" أن بحثا أجراه ثلاثة من رجال التربية: هوين, وفن, وديل, عن القيمة الحقيقية للوسائل التعليمية, إذا احسن استخدامها فوائد كثيرة منه<sup>22</sup>:
١. تقدم للتلاميذ أساس ماديا للأدراك الحاسي, ومن ثم فهي تقلل من استخدام التلاميذ الألفاظ لا يفهمون لها معنى.
  ٢. تثير اهتمام التلاميذ كثيرا
  ٣. تجعل مل يتعلمونه باقي الأثر.
  ٤. تقدمو خبرات واقعية تدعو التلاميذ إلى النشاط الذاتي.
  ٥. تمنى في التلاميذ استمرار في الفكر, كما هو الحال عند استخدام الصور المتحركة و التمثيليات والرحلات.
  ٦. تسهمو في نمو المعني, ومن ثم في الثروة اللفظية للتلاميذ.
  ٧. تقدم خبرات لايسهل الحصول عليها عن طريق أدوات أخرى وتسهم في جعل ما يتعلمه التلاميذ أكثر كفاية وعمقا وتنوعا.
- ليكن الإختبار مبنيا على أن الوسائل التعليمية الجديدة, هي الأداة التعليمية التي تنبع من حاجتك عليها, لتسهم معك في توصيل المعرفة للطلاب في أقصر وقت و أقل جهد.

بشير عبد الرحيم الكلوب و علم عثمان, الوسائل التعليمية: إعدادها وطرق استخدامها, (عمان: مكتبة المنحسب ١٩٨٧م), ص.

<sup>21</sup> ٣١-٢٩.

<sup>22</sup> أحمد خيرى كاظم وجابر عبد الحميد جابر, الوسائل التعليمية والمنهج, (القاهرة: دار النهضة العربية, ١٩٩٧م), ص. ٣٧.

### د. دور وسيلة التعليمية في التعليم

أن الوسائل التعليمية هي وسيلة التوجيه. ولها دور مهم جداً في عملية التعليمية. وفي تفبيق التعليم في المدرسة، يمكن للمعلمي لإنشاء جوّ التعلم التي تجذب انتباه الطلاب بتنفيذ الوسائل التعليمية الفعالة والمبتكرة والمتنوعة، حتى يدور التعليم بالعملية الحسنة وتوجيه على انجازات التعليمية<sup>23</sup>.

الوسائل التعليمية أهمية تربوية وقد أثبتت كثير من الدراسات ضرورة استخدامها ودورها في رفع مستوى تحصيل الطلبة، وخاصة بعد أن اتسعت المناهج الدراسية وتعددت جوانبها وأصبحت المعارف والمعلومات تزداد يوماً بعد يوم ويأتي من جهات وسائط عدة، نظراً لتطور وسائل الاتصال وتعدد وسائل المعرفة ومصادرها. ويمكن تلخيص الدور الذي تلعبه الوسائل التعليمية في عملية التعليم بما يلي:<sup>24</sup>

ويمكن تلخيص الدور الذي تلعبه الوسائل التعليمية في عملية التعليم بما يلي:<sup>25</sup>

1. إثراء التعليم، حيث أوضحت الدراسات والأبحاث أن الوسائل التعليمية تلعب دوراً جوهرياً في إثراء التعليم وتوسيع خبرات المتعلم وإيسير بناء المفاهيم وتحفي الحدود الجغرافية الفبيعية باستخدام وسائل اتصال متنوعة تعرض الرسائل التعليمية بأساليب مثيرة ومشوقة وجذابة.
2. تحقيق اقتصادية التعليم، ويقصد بذلك جعل عملية التعليم اقتصادية بدرجة أكبر من خلال زيادة نسبة التعلم إلى تكلفه. فالهدف الرئيس للوسائل التعليمية هو تحقيق أهداف تعلم قابلة للقياس بمستوى فعال بأقل قدر من التكلفة في الوقت والجهد والمصادر.
3. المساعدة على زيادة خبرة التلميذ مما يجعله أكثر استعداداً للتعلم، وذلك باستخدام وسائل تعليمية متنوعة يكتسب التلميذ خترات مباشرة تجعله أكثر استعداداً للتعلم، مما ساعد على جعل تعلم التلميذ في أفضل صورة.

<sup>23</sup> Abdul Hamid dkk, *op. cit.*, hal. 170.

<sup>24</sup> أوريل بحر الدين، مهارات التدريس، المرجع السابق، ص. 155-156.

<sup>25</sup> أوريل بحر الدين، مهارات التدريس، المرجع السابق، ص. 155-156.

4. المساعدة على اشتراك جميع حواس المتعلم في عملية التعلم، إن اشتراك جميع

حواس في عمليات التعليم يؤدي إلى ترسيخ وتعميق هذا التعلم والوسائل التعليمية تساعد على اشراك جميع حواس المتعلم، مما يساعد على بقاء أثر التعليم.

5. المساعدة في زيادة مشاركة التلميذ الإيجابية في اكتساب الخبرة، حيث تنمي

الوسائل التعليمية قدرة الفلاب على التأمل ودقة الملاحظة واتباع التفكير العلمي للوصول إلى حلّ المشكلات. وهذا الأسلوب يؤدي بالضرورة إلى تحسّي نوعية التعلم ورفع الأداء عند الفلاب.

فتعرف أنّ الوسائل التعليمية تستطيع أن تساعد المعلم في مواجهة أعداد الطلبة الكبيرة وكثافة الفصول الدراسية بعد أن أصبح التعليم إلزاميا في بعض مراحلها وازداد الوعي واحتل التعليم مكانة كبيرة في نفوس الناس. وكذلك تستطيع أن تعيّي الوسائل التعليمية لمساعدة المعلم على مراعاة الفروق والاختلافات بين الفلاب من حيث تنوع الخبرات وتعدد الأساليب التي يمرّ فيها الفلاب وتؤدي إلى الاستجابة الحسنة، ولكلّ الوسائل أن تكون وافقا على قدرة الفلاب وما تناسب بهم.

#### هـ. أنواع الوسائل التعليمية

تناولنا فيما سبق مفهوم الوسائل التعليمية، وبيننا أنّها لا تقتصر على الصور والأفلام، وإنما تضم مجموعة كبيرة من الوسائل و الأدوات والطرق التي لا تعتمد أساسا على استخدام الكلمات والرموز اللفظية. ويمكن أن نقسم هذه الوسائل ليسهل عرضها ودراستها إلى ثلاثة أنواع وسائل بصرية، وسائل سمعية، ووسائل سمعية وبصرية.

١. الوسائل البصرية: وهي تضم مجموعة من الأدوات والطرق التي تستغل حاسة البصر وتعتمد عليها. وتشمل هذه المجموعة الصور الفوتوغرافية، والصور المتحركة الصامتة، وصور الأفلام، والشرائح بأنواعها المختلفة، والرسوم التوضيحية، والرسوم البيانية، والرسوم المتحركة، والأشياء المبطة، والعينات، والنماذج، والخرائط، والكرات الأرضية، كما تتضمن هذه الوسائل أيضا التمثيليات والرحلات، وتجارب العرض، والمعارض، والمناحف، و استخدام السبورة، واللوحة الكهربائية، ومنضدة الرمل.

٢. الوسائل السمعية: وتضم مجموعة المراد والأدوات التي تساعد على زيادة فاعلية التعلم والتي تعتمد أساسا على حاسة السمع, وتشمل الراديو, وبرامج الاذاعة المدرسة, والاستطوانات والتسجيلات الصوتية.

٣. الوسائل البصرية والسمعية: وتضم مجموعة المراد التي تعتمد على حاسي البصر والسمع, وتشمل الصور المتحركة الناطقة وهي تتضمن الأفلام والتلفزيون. كما تشمل هذه الوسائل أيضا الأفلام الثابتة والشرائح والصور عندما تستخدم بمصاحبة تسجيلات صوتية مناسبة على اسطوانات أو شرائط تسجيل.

اختيار الوسائل المناسبة

١. الأهداف التربوية التي تحقيقها الوسيلة اذا قورلت الوسائل الأخرى.
٢. الوقت والجهد الذي يتطلبه استخدام الوسيلة من حيث الحصول عليها, والإستعداد لا استخدامها , وأسلوب وكيفية استخدامها , ذلك اذا ما قورلت بوسائل أخرى نفس الأغراض.
٣. أثر الوسيلة في التشويق وإثارة اهتمام التلاميذ وما يمكن أن تثيره من النشاط لها مضامتها تطبيقتها التعليمية.
٤. صحة المحتوى من الناحية العملية, وكذلك جودة الوسيلة ودقتها من الناحية الطبيعية وصلاحتها للإستخدام.
٥. مناسبة الوسيلة لمستويات التلاميذ وإمكانية استخدامها من جانبهم على نحو يخدم أغراض التعلم دون أن يكون في ذلك خطورة عليهم من جراء استخدامها أو تشغيلها.<sup>26</sup>

<sup>26</sup> المراجع السابق , ص. ٨١.



## المبحث الثاني : الكلمة المربعة

### ١. مفهوم الكلمة المربعة

الكلمة المربعة (word square) هو تطوير طريقة المحاضرات التي كثيرة جدا. ويمكن أن ينظر إليه من يضم كثير جدًا من أساليب المحاضرات التي تهدف إلى زيادة نشاط الطلاب في عملية التعلم في الفصل الدراسي ، وفي الفصل يتم تقسيم الطلاب إلى عدة مجموعات. بعد ذلك يتم إعطاء الطلاب ملحقًا حول مادة مربع الكلمات التي تتعلق إجاباتهم بالمواد المقدمة ، موجيمان (2006)<sup>27</sup>

خاصة هذا النموذج التعليم هو أنه يمكن تطبيقه على جميع الدراسي. فقط كيف يمكن لمعلم برمجة بعض الأسئلة التي يمكن أن تحفز الطلاب على التفكير الفعال. نموذج التعلم الكلمة المربعة (word square) هو نشاط تعليمي بالطريقة التي يوزع بها المعلم ورقة النشاط كأداة لقياس فهم الطلاب لمواد التعليم<sup>28</sup>

الكلمة المربعة (word square) هو واحد من العديد نموذج التعليم التي يمكن للمعلمين استخدامها في تحقيق أهداف التعلم. الأداة الرئيسية لنموذج التعلم هذا عبارة عن ورقة نشاط في شكل سؤال يحتاج إلى إجابة في ترتيب حرف عشوائي في العمود المعد.<sup>29</sup>

تعليم الكلمة المربعة (word square) هو نموذج التعليم الذي يجمع بين القدرة على الإجابة على الأسئلة بدقة في مطابقة الإجابات على مربع الإجابة. هذا النموذج التعليمي مناسب لجميع دراسي . فقط كيف يمكن للمدرس يرمج عدد من الأسئلة الصحيحة ويمكنه تدريب الطلاب على التفكير الفعال.

<sup>27</sup> Haris mujiman ,*manajemen pelatihan berbasis belajar mandiri*, (yogyakarta: pustaka belajar,2006 ),hlm.90

<sup>28</sup> Imas kurniasih , *ragam pengembangan model pembelajaran :untuk peningkatan profesionalitas guru*, (yogyakarta :kata pena, 2016) ,hlm.98

<sup>29</sup> Andayani, *problematika dan aksioma dalam metodologi pembelajaran bahasa indonesia* ,(yogyakarta :deepublish, 2015) hlm. 205

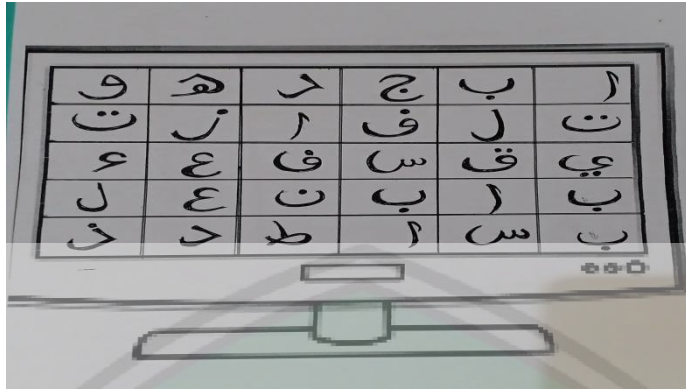

## ٢. طريقة الكلمة المربعة

قبل تطبيق نموذج التعلم ، يجب على المعلم إعداد الوسائط في تطبيق نموذج التعلم  
الكلمة المربعة . الوسائط هي كما يلي:

أ. يجعل المعلم مربعات بمناسب الحاجة

ب. يجعل المعلم السؤال بمناسب الدراسي

- نموذج تعليم الكلمة المربعة



م	ر	ب	ع	ة	ا
م	ا	ن	ل	ا	ل
ا	م	ر	ب	ح	ز
ة	د	ر	ث	ك	و
ش	ظ	د	ص	ء	س

الجواب

الحروف الهجائية

## ٣. خطوات الكلمة المربعة

هناك خطوات في استخدام نموذج التعلم الكلمة المربعة .

خطوات نموذج التعلم الكلمة المربعة هي كما يلي :

- يظهر المعلم نموذج التعلم الكلمة المربعة

- يقدم المعلم مواد وفقاً للموضوع الذي تم تعلمه من خلال المحاضرات
  - يشرح المعلم المادة باستخدام نموذج الكلمة المربعة
  - يستمع الطلاب إلى المواد التي يقدمها المعلم
  - يطلب من الطلاب مراقبة وسائل الإعلام التي يظهرها المعلم
  - يطلب من الطلاب أن يتذكروا المفردات وفقاً للمواد
  - يطلب من الطلاب لمطابقة المفردات في العمود
  - يطلب من الطلاب كتابة وتصنيف المفردات الموجودة في دفتر الطلاب<sup>30</sup>
  - يطلب من الطلاب كتابة الجملة وفقاً للمواد التي يقدمها المعلم
  - يعطي المعلم قيمة لنتائج تعلم الطالب<sup>31</sup>
٣. مزايا الكلمة المربعة

باستخدام نموذج التعلم الكلمة المربعة له فوائد عديدة ، وهي :

أ. يمكن أن تشجع الطلاب على فهم المواد العربية.

ب. ممارسة على الانضباط.

المقصود بممارسة الانضباط هو يمكنها ممارسة الطلاب على الإجابة عن الأسئلة.

لأن الإجابة على السؤال قد أعدها المعلم

ج. يمكن أن تمارس دقة و نقدي

باستخدام نموذج التعلم الكلمة المربعة ، يمكنه ممارسة الطلاب على دقة لأنه في البحث عن إجابات يجب على الطلاب أن يكون دقة من أجل الإجابة يجب على الطلاب أولاً فهم الموضوع الذي تتم مباحثته. الطلاب الذين يفهمون موادهم دائماً معرفة المزيد عن المباحثه. الفضول الكثير هو ما يجعل الطلاب نقدي.

د. يجعل الطلاب على التفكير الفعال.

<sup>30</sup> Ridwan Abdullah Sani, *Inovasi Pembelajaran*, (jakarta:PT Bumi Aksara, 2013), hlm. 249.

<sup>31</sup> Hamzah B Uno, Nurdin Mohamad, *Belajar dengan Pendekatan Paikem: Pembelajaran Aktif, Inovatif, Lingkungan, Kreatif, Efektif, Menarik*, (jakarta:PT Bumi Aksara, 2014), hlm. 92.

في البحث عن إجابات يجب على الطلاب التفكير بشكل فعال ، وهو البحث على الإجابة الأكثر مناسبة

في حين أن بعض نقائص نموذج التعلم الكلمة المربعة هي :

أ. لا يستطيع الطلاب التفكير بالخلق

في هذا النموذج التعليم ، لا يستطيع الطلاب التفكير بالخلق ، لأن التعلم أكثر تركيزاً على وسائل التعليمية

ب. تناول الطلاب فقط السؤال أو مادة

عند استخدام نموذج التعلم الكلمة المربعة ، يعد المعلم أسئلة وإجابات على السؤال ج. لا يستطيع الطلاب تطوير كفاءة بملكها.<sup>32</sup>

ج. المبحث الثالث : تعليم الإملاء

١. مفهوم تعليم الإملاء

أن الكتابة هي أداء منظم و محكم يعبر به الإنسان عن أفكاره و مشاعره المحبوبة من نفسه, وتكون دليلاً على وجهه نظره, وسبباً في حكم الناس عليه. من هذا التعريف نفهم أن الكتابة هي النتيجة وحصيل العقل الإنسان , بخلاف الإستماع والقراءة , حيث إنهما نافذة من نوافذ المعرفة وأداة من أدوات تثقيف العقل<sup>33</sup>. وتعتبر الكتابة من أهم مهارة اللغة , كما تعتبر القدرة على الكتابة هدفاً رئيساً من أهداف تعليم اللغة الأجنبية. و الكتابة كفن لغوي لإتقال أهمية عن الحديث أو القراءة.

ركّز تعليم المهارة الكتابة على ثلاثة أشياء : أ. كفاءة الكتابة بكتاب الصحيحة, ب.

تحسين الخط, ج. كفاءة تعبير الفكرة بوضيح ودقيق.<sup>34</sup>

<sup>32</sup> Zainal aqib , *model-model, media , dan strategi pembelajaran kontekstual (inovatif)* , (bandung :CV Ymrama Widya,2003) ,hlm.31

<sup>33</sup> نفس المراجع,ص. ٦٤

<sup>34</sup> Bisri mustofa dan abdul hamid, *metode dan strategi pembelajaran bahasa arab*, (Malang : uin press) ,hlm. 104

الإملاء هو القدرة على كتابة الكلمات كتابة صحيحة اعتماداً على الذاكرة ، و إعادة قرائتها بصورة صحيحة ومفهومة . الإملاء هو أن يتحدث المتكلم ويكتب السامع ، فيقال أملى فلان على فلان إذا ذكر الأول جميلة صوتية فدونها الآخر بالكتابة ، أما قواعد الإملاء (قواعد الكتابة ) فتعني أن يكتب الكلام الصوتي كتابة مضبوطة بالشكل ، من حيث الأصوات الصحيحة أو المعتلة ومدى ارتباطها ببعضها في أجزاء الكلام ، من أسم أو فعل أو حرف<sup>35</sup> .

والإملاء ، وهو ما نتعلم الكتابة به – له أهمية في تدريسه، وهي لأن يقدر الدارس على رسم الحروف والكلمات رسماً صحيحاً واضحاً كاملاً. والمقصود برسمها صحيحة أن تكون بحسب قواعد الإملاء المحددة ، كقواعد رسم الهمزة والألف اللينة و الواقعة في آخر الكلمات . والمراد بوضوح الكتابة أن تتميز حروفها بحيث لا يلتبس بعضها بعضاً<sup>36</sup> .

## ٢. أهمية الإملاء

تظهر أهمية الإملاء في اللغة من كونه يؤدي وظيفته اللغوية بالتوفيق بين القراءة والكتابة ، عن طريق رسم الحروف وترتيبها ، التركيب الكلمات والجمل، بشكل يؤدي إلى فهم المعاني ، فإن كانت القواعد النحوية والضوابط الصرفية وسيلة إلى صحة الكتابة من النواحي الإعرابية والإشتقاقية ، فالإملاء وسيلة إلى صحتها من حيث الصورة الخطية لتؤدي مهمتها في الفهم<sup>37</sup> .

## ٣. أهداف الإملاء

يحقق الإملاء جانباً مهماً من وظيفة اللغة العربية ، لكونه وسيلة إلى التعبير الكتابي ، ويسهم في تحقيق أهداف تدريس اللغة العربية – وهو أحد فروعها – البعيدة والقريبة ، ويؤدي دور الخطير من خلال ما يأتي :

عبد الجبار عبد الله الألوسي و الدكتور عبد الحق أحمد محمد و الدكتور باقر جواد محمد و تركي عبد الغفور الراوي ، كتاب<sup>35</sup> الإملاء ، ( جمهورية العراق وزارة التربية المديرية العامة للمناهج ) ، ص.٧

محمود على السمان ، التوجيه في تدريس اللغة العربية ( كتاب المعلم والموجه والباحث في طرق تدريس اللغة العربية ) ، (القاهرة : دار المعارف ، ١٩٨٣)، ص. ٢٢٤<sup>36</sup>

عبد الجبار عبد الله الألوسي و الدكتور عبد الحق أحمد محمد و الدكتور باقر جواد محمد و تركي عبد الغفور الراوي ، كتاب<sup>37</sup> الإملاء ، ( جمهورية العراق وزارة التربية المديرية العامة للمناهج ) ، ص.٧



- ١ . تزويد الطلبة بمجموعة من القواعد الإملائية تضبط صحة كتابتهم وبذلك يصلون إلى القراءة , وتجنبون الوقوع في الأخطاء , فتعينهم على مواجهة الصعوبات الإملائية .
- ٢ . تنمية مهارة الكتابة الصحيحة ورسم الأحرف والكلمات رسماً صحيحاً منسجماً مع الضوابط الفنية الكتابة . منها تناسق الأحرف والكلمات في الحجوم , والكتابة على السطر .
- ٣ . تمكين الطلبة من الكتابة السريعة لضرورتها وتعويدهم التركيز والتذكرة
- ٤ . تعويدهم على الإنباء والإصفاء والمتابعة والتأمل , وإعتماد العادة الصحية , منها معالجة الأخطاء , والأمانة والإعتماد على النفس , واعتياد النظافة والتنظيم والجلوس الصحيح .
- ٥ . تنمية قدرة الطلبة على التمييز بين الأحرف المتشابهة في النطق , والمتقاربة في الصوت والمتماثلة في الرسم والتمكن من معالجة الصعوبة الإملائية .
- ٦ . تزويدهم بالمفردات اللغوية الجديدة , وإثراء لغتهم بتعابير لغوية وذوقية , تمكنهم من التعبير الجيد , وتمنى قدراتهم الكتابية , وتشوقهم إلى حب المطالعة , وتمنى الإحساس بجمال اللغة , وتغدي عواطفهم واتجاهتهم السليمة .
- ٧ . توسيع مداركهم , وتنمية وعيهم الوطني والأنساني والخلقي والوجدان , باختبار القطع الإملائية الهادفة .
- ٨ . إكسابهم القدرة على تقويم أنفسهم ذاتياً بتدريبتهم على اكتشاف أخطائهم وتصويبها
- ٩ . تمكينهم من مهارة الفهم والإفهام والتعبير عن تأثرهم بالمواقف المختلفة باستعمال علامات الترقيم .

#### ٤ . أنواع الإملاء

الإملاء ثلاثة أنواع: إملاء منقول، وأملاء منظور، وإملاء اختباري أو مسموع.

- أولاً: الإملاء المنقول:

ويعني به أن ينقل التلاميذ القطعة من كتابهم أو اللوح، أو عن بطاقة كبيرة كُتبت عليها بعد أن يقرأوها ويفهموا معناها ويتدربوا بواسطة النظر والقراءة على التعرف على بعض مفرداتها - تهجيتها - وقد يملي المعلم عليهم القطعة جزءاً جزءاً وهم يتابعونه فينظرون إلى ما يمليه عليهم ومن ثم يكتبونه.

وهذا النوع من الإملاء يناسب التلاميذ في نهاية الصف الأول، ويناسب تلاميذ الصفين الثاني والثالث. وقد يلجأ إليه مع بعض الطلبة الضعفاء في صفوف أخرى. ومن فوائد هذا النوع من الإملاء أنه يدرّب التلاميذ على الكتابة الصحيحة عن طريق التقليد، كما أنه يعود التلاميذ على تنظيم ما يكتبون. يضاف إلى ذلك أنه يدرّبهم على القراءة، والتعبير الشفوي أثناء النقاش<sup>38</sup>.

ع	ع	ع	ع	ع	Contoh	Di Akhir	Di Tengah	Di Awal	Arab
ع	ع	ع	ع	ع		ا	-	-	ا
غ	غ	غ	غ	غ	ببب	ب	-	-	ب
ف	ف	ف	ف	ف	تتت	ت	-	-	ت
ق	ق	ق	ق	ق	ثثث	ث	-	-	ث
ك	ك	ك	ك	ك	ججج	ج	-	-	ج
ل	ل	ل	ل	ل	ححح	ح	-	-	ح
م	م	م	م	م	خخخ	خ	-	-	خ
ن	ن	ن	ن	ن	ددد	د	-	-	د
و	و	-	-	-	ذذذ	ذ	-	-	ذ
ه	ه	-	-	-	ررر	ر	-	-	ر
لا	لا	-	-	-	زrz	ز	-	-	ز
-	-	-	-	-	سسس	س	-	-	س
-	-	-	-	-	ششش	ش	-	-	ش
-	-	-	-	-	صصص	ص	-	-	ص
ي	ي	ي	ي	ي	ضضض	ض	-	-	ض

- ثانياً: الإملاء المنظور:

<sup>38</sup> محمود جاد الله، أهمية تعليم الإملاء، ديسمبر 2016، ص 30.

وفيه تُعرض قطعة الإملاء على التلاميذ لقراءتها وفهمها والتدرب على كتابة أشكال كلماتها، ثم تُحجب عنهم ومن ثم تملى عليهم.  
وهذا النوع من الإملاء يناسب التلاميذ في الثالث والرابع.

- ثالثاً: الإملاء الاختباري وله مستويان:

- أ. إملاء يُطلب إلى التلاميذ إعداده والتدرب عليه في البيت، من الكتاب المدرسي، ومن درس سبق أن قرأه التلاميذ، وفهموا معناه، لكتابته دون تدريب في حصة الإملاء.
  - ب. إملاء يقصد به اختبار قدرة التلاميذ على كتابة مفردات سبق وتدريبوا عليها وتشخيص مواطن الضعف لمعالجتها. يناسب الإملاء الاختباري تلاميذ المرحلة الابتدائية العليا فصاعداً<sup>39</sup>
- ريقة تدريس كل نوع:
- الإملاء المنقول:
١. تهيئة التلاميذ بمقدمة مناسبة.
  ٢. قراءة المعلم للموضوع وهو الدرس جميعه، أو فقرة منه.
  ٣. قراءة التلاميذ للموضوع وتذكير التلاميذ بالمعاني التي وردت فيه.
  ٤. تنبيه التلاميذ إلى أشكال الكلمات الصعبة وتدريبهم على قراءتها وهجائها.
  ٥. نقل القطعة في الدفاتر، وأثناء عملية النقل يراقب المعلم أداء التلاميذ ومراعاتهم للدقة والنظافة، ويساعد التلاميذ ويرشدهم ويقوم عملهم مباشرة<sup>40</sup>.

## ٥. مشكلات الإملاء

<sup>39</sup> محمود جاد الله، ص. ٣٦، ٣٧.

<sup>40</sup> محمود جاد الله، ص. ٤٥.

المشكلات التي تواجه الطلاب في الإملاء والطرق المقترحة لمعالجتها: <sup>41</sup>

- أ. عجز التلميذ عن مسك القلم بالطريق الصحيحة و طريقة العلاج :
- تمرين عضلات اليد على مسك القلم
  - إعطاء التلميذ أنشطة تتضمن تلوينا لأن التلوين يساعدها على تحريك يده ومسك
- ب. عدم استيفاء التلميذ تقط الحروف و طريقة العلاج :
- إعداد بطاقات تشتمل على الحروف المتشابهات في شكل
  - لفت أنتظار الطلاب إلى المنقوت منها وغير المنقوت
  - التدريب على كتابة هذه الحروف والتركيز على هذه النقاط والتعود على كتابتها
  - تعليق كلمات فيها حروف منقوتة وأخرى غير منقوتة حتى يدركوا الحروف المنقطة والحروف غير المنقوتة
- ت. خطأ التلميذ في كتابة بعض الحروف , وطريقة العلاج :
- كتابة الحروف التي يخطأ فيها التلميذ على السبورة
  - لفت انتباه الطلاب إلى نقطة بداية كتابة الحروف و إلى طريقة السير في كتابته
  - تزويد الطلاب بنشاط فردي حول الحروف التي يخطأ في كتابتها
- ث. عدم مراعاة نظام السطر عند الكتابة , وطريقة العلاج :
- إعداد لوحة عليها الحروف التي ترتكز على خايط القاعدة والحروف التي تنزل عن خط القاعدة
  - تعويد الطلاب على مراعاة نظام السطر عند كتابة الحروف والكلمات
  - عدم ترك سطر أثناء الكتابة طريقة العلاج
  - تعويد التلميذ على وضع إشارة وليكن شرطة صغيرة (-) على يمين السطر الذي سيكتب فيه

<sup>41</sup> حمادة ابراهيم, مراجع السابق, ص. ٢٥٠

- ج. عدم وضوح الكتابة , وطريقة العلاج :
- استخدام أقلام جيدة
  - تعويدهم على الجلسة الصحيحة
  - تزويد التلميذ ببعض الجمل ليقوم بكتابتها كنشاط فردي
- ح. ترك التلميذ اللام الشمسية عند الكتابة , وطريق العلاج :
- إبراز النطق للكلمات التي تشتمل على اللام الشمسية للفت نظر التلميذ إلى ملاحظة الفرق الواضح للطلمات التي تظهر فيها اللام وشكل الكلمات التي لا تظهر فيها اللام
  - تزويد التلميذ بكلمات تشتمل على اللام الشمسية نطقا وكتابة



## الفصل الثالث

### منهجية البحث

#### خ. مدخل البحث و منهجه

تستخدم الباحثة المدخل لهذا البحث هو المدخل الكمي, ويستند هذا المنهج على فلسفة الموضوعية التي تؤكد على الظواهر الموضوعية ويبحث بشكل الكمي.<sup>42</sup>

وتستخدم الباحثة هذا المدخل لمعرفة فعالية استخدام الكلمة المربعة (word square) في تعليم الإملاء بمدرسة الابتدائية سلفية شافعية باندونج ٢ ديوك جومبانج. أما هذا البحث من نوع التجريبي . إن منهجية البحث الذي استخدمها هو المنهج التجريبي على التصميم شبه تجريبية (quasi eksperimental design) با النوع non equivalent control group design.<sup>43</sup>

سميت با التجريبي لأن الباحثة ما إلتزمت بحدود الواقع تحلول إعددة تشكيله طريق ادخال تغييرات عليه وقياس أثر هذه التغييرات وما حدثت من نتائج. جري هذا البحث باستخدام مجموعتين, تكونت هاتان من المجموعة التجريبية و المجموعة الضابطة , المجموعة التجريبية هي من مجموعة جري بها السلوك الخاص , و أما المجموعة الضابطة هي مجموعة ما جري بها السلوك الخاص. إذا فعالية استخدام الكلمة المربعة (word square) في تعليم الإملاء ج في المجموعة التجريبية. وما فعالية استخدام الكلمة المربعة (word square) في تعليم الإملاء في المجموعة الضابطة.

استخدام الباحثة هذا البحث تصميم اختبار القبلي و البعيد والإستبانة, في كل من المجموعتين. وفي هذا التصميم اختبار الباحثة مجموعتين مكافئتين مختار غير عشوائي با التطبيق إلى نوع هذا البحث يعني (quasi eksperimental design) بالنوع non equivalent control group design

<sup>42</sup> Nana syaodih sukmadinata, *metode penelitian pendidikan* ,( Bandung, PT Remaja Rosdakarya,2013) hlm. 53

<sup>43</sup> Sugiono ,*metode penelitian kuantitatif, kualitatif, R&D*, (bandung, alfabeta, 2008) hlm.79

### د. مجتمع البحث و عينته

إن مجتمع البحث هنا التلاميذ للفصل أليف (a) و الباء (b) بمدرسة الابتدائية سلفية شافعية باندونج ٢ ديوك جومبانج . في هذا الفصل ٣٦ تلاميذ. وتصنيف العينية إلي أسلوب العينية المقصودة (purpose sampling) , يعني تصنيف العينية الذي يناسب بأهداف البحث

### ذ. متغيرات البحث

متغيرات البحث استخدامها الباحثة نوعان , هما: المتغير المستقل و المتغير التابع. المتغيرات المستقبل هي المتغيرات التي تحدث نتيجة للتغيرات و تتسبب في المتغير التابع أو المتغير التابع . ويسمى هذا المتغير المستقل و قد تترافق مع متغير القوة , و التأثيرات المتغيرة و أسماء أخرى كثيرة. في حين أن المتغير التابع هو متغيرة ليست حرة , مقيدة وتأثير كل متغير مستقل أو متغير مستقل. وفي هذا البحث هناك متغياتان :

١. المتغيرات المستقلة في هذا البحث هو فعالية استخدام الكلمة المربعة "square word"

٢. المتغيرات المستقلة في هذا البحث هو تعليم المهارة الكتابة

### ر. أدوات جمع البيانات

وللحصول على البيانات المحتاجة فاستخدمت الباحثة أدوات جمعها كما يلي :

١. الإستبانة

يعتبر الإستبانة أو الاستقصاء اداة ملائمة للحصول على معلومات وبيانات وحقائق مرتبطة بمواقع معين, ويتقدم الإستبانة بشكل عدد من الإستبانة يطلب الإجابة عنها من قبل عدد المعنيين بموضوع الإستبيان<sup>44</sup> وقامت الباحثة البيانات من خلال الإستبانة من

<sup>44</sup> نوقان عبيدات و اخرون ١٩٩٧ البحث العلمي مفهومة و ادواته و اساليبها . الرياض : دار اسامة للشر و التوزيع .ص. ١٢١

الطلبة للحصول على المعلومات و البيانات و الحقائق حول فعالية استخدام الكلمة المربعة (word square) في تعليم الإملاء بمدرسة الابتدائية سلفية شافعية باندونج ٢ديوك جومبانج .٢ الاختبار

الإختبار هو فعل أو عملية لتحديد القيمة .<sup>45</sup> استخدام الباحث الاختبار لجمع البيانات المتعلقة بمهارة التلاميذ لتنمية على تعليم اللغة العربية . هذا الاختبار القبلي لتعريف قدرة التلاميذ , و الاختبار البعدي لتعريف قدرة التلاميذ بعد نهاية البرنامج التعلم<sup>46</sup> . استخدام الباحثة الاختبار القبلي لمعرفة قدرة التلاميذ و مشكلاتهم لتنمية على تعليم اللغة العربية قبل تطبيق الكلمة المربعة بالأسئلة و الأجوبة , كما استخدام الباحثة الاختبار البعدي لمعرفة قدرة التلاميذ و مشكلاتهم لتنمية على تعليم اللغة العربية بعد تطبيق الكلمة المربعة بالأسئلة و الأجوبة. هو من وسائل القياس الذي تستخدمها الباحثة للكشف عن الفروق بين الأفراد و الجمعات , و هجائها واسع يشمل مختلف ميادين الحياة واغراضها . أما معايير نجاح الطلاب في الاختبار و مؤشرته هي كما الرسم البياني الاتي<sup>47</sup> قامت الباحثة الاختبار القبلي في مدرسة الابتدائية سلفية شافعية باندونج ٢ديوك جومبانج كما قامت الباحثة بالاختبار البعدي بعد ان تمت التجريبية من كل نموذج . تعني بها مجموعة المثريات ( أسئلة شفوية ) تعد لتقيس سلوكا ما بطريقة كمية ,

<sup>45</sup> Anas Sudijono, *Pengantar Evaluasi Pendidikan* ( Jakarta : PT Raja Grafindo ,2009 ),hlm. 01

<sup>46</sup> Abdul Hamid , *Mengukur Kemampuan Bahasa Arab Untuk Study Islam* (Malang : UIN PRESS, 2010 )Hlm.12

الوهاب رشدي , كفاءة طلبة قسم اللغة العربية و أدبها كلية العلوم الإنسانية و الثقافة با الجامعة الاسلامية الحكومية مولنا مالك ابراهيم مالانج في فهم المسموع ( مالانج , شعبة تعليم اللغة العربية كلية العلوم الإنسانية و الثقافة با الجامعة الاسلامية الحكومية مولنا مالك ابراهيم مالانج, ٢٠١٢)ص. ٣٦

## جدول

معايير نجاح الطلاب في الاختبار

الرقم	المستوى	مدى الدرجة
١	ممتاز	١٠٠-٩١
٢	جيد جدا	٩٠-٨١
٣	جيد	٨٠-٦٦
٤	مقبول	٦٥
٥	ناقص	٦٤-٠

## ز. مصادر البيانات

أما مصادر البيانات في هذا البحث فهي كما يلي :

## ١. مصادر الأساسية

- الكتاب التعليمي بمدرسة الابتدائية سلفية شافعية باندونج ٢ديوك جومبانج
- الاختبارين : الاختبار القبلي و الاختبار البعدي

## س. أسلوب تحليل البيانات

أسلوب تحليل البيانات المستخدمة في هذا البحث هو طريقة الكمية بالمتغيرتين،

واستعملت الباحثة فيه التحليل الاحصائي الاستدلالي ( analisis statistik

inferesial ) يتضمن المجموعة التجريبية المجموعة الضابطة .<sup>48</sup>

استخدمت الباحثة المقياس المعدلي لتحليل نتائج الاختبار القبلي الاختبار البعدي

الذين يقامان للمجموعة التجريبية و المجموعة الضابطة , و تستعين الباحثة في تحليل هذه

النتائج مستعينا بالاختبار T.

ولتحليل نتيجة التعلم للمجموعتين تقام ارموز التائي (t-test) :

<sup>48</sup> أحمد بدر , أصول البحث العلمي و مداخله ( كويت, عبدالله حرمي: ١٩٨٢) ص ٣٦٣

$$t = \frac{M_x - M_y}{\sqrt{\left(\frac{\Sigma x^2 + \Sigma y^2}{N_x + N_y - 2}\right) \left(\frac{1}{N_x} + \frac{1}{N_y}\right)}}$$

المقياس المعدلي من المجموعة التجريبية :  $M_x$

المقياس المعدلي من المجموعة الضابطة :  $M_x$

العدد التنوعي في كل نتائج من المجموعة التجريبية :  $\Sigma x^2$

العدد التنوعي في كل نتائج من المجموعة الضابطة :  $x \Sigma^2$

عدد التلاميذ في المجموعة التجريبية :  $N_x$

عدد التلاميذ في المجموعة الضابطة<sup>49</sup> :  $N_x$

<sup>49</sup> Suharsimi arikunto ,*prosedur penelitian suatu pendekatan praktik*, (jakarta, Rineka cipta :2010) ,hlm.354



## الفصل الرابع

### عرض البيانات و تحليلها

**المبحث الأول :** لمحة عن المدرسة الابتدائية سلفية شافعية باندونج ٢ ديوك جومبانج

أ. مدرسة الابتدائية سلفية شافعية باندونج ٢ ديوك جومبانج

وضع في شارع باندونج رقم ١٤ , في القرية كبانغ مالانج ديوك جومبانج

ب. تاريخ المدرسة الابتدائية سلفية شافعية باندونج ٢ ديوك جومبانج

مدرسة الابتدائية السلفية الشافعية هي أول مؤسسة تعليمية تقع في قرية باندونج في منطقة ديويك جومبانج. مدرسة ابتدائية نُهضة العلماء (MINU) الذي تأسست في ١٢ يناير ١٩٥٩ والذي أسسه الحاج مصدقي زين, شخصية من نُهضة العلماء السادس في جومبانج وكان لها تأثير كبير في جومبانج. بعد سنتين، تم إنشاء مدرسة ابتدائية نُهضة العلماء التي اضطرت إلى قبول الطالبات ، بحيث يوجد في إحدى الإدارات مؤسستان مدرستان هما مدرسة الابتدائية نُهضة العلماء باندونج ٠٢ التي كانت طالبات ، ومدرسة الابتدائية نُهضة العلماء باندونج ٠١ التي كانت طالبا . من هاتين المؤسستين لديها رؤساء المدارس الخاصة بهم .الحاج مصدقي زين هو مؤسس المدرسة ، كما أنه رئيس مجلس إدارة المدارس بمساعدة مشرفين آخرين مثل الحاج دهلان , الحاج عبد الكثير , الحاج مرقالا , الحاج توحيد , الحاج عبد العزيز , الحاج احمد مرسدين , الحاج سعدي , الحاج اشعاري , و الحاج الرباعي و وهناك العديد من العلماء الآخرين الذين لا يمكن أن يسمى واحدا تلو الآخر. وقد تلقى إنشاء هذه المدرسة استجابات جيدة من جميع المجتمعات المحيطة بها وفي الوقت نفسه تعاون جيد في عملية تطوير المدرسة.في البداية المدرسة الابتدائية نُهضة العلماء بدون نُهضة العلماء ، لأنه في تلك السنة نُهض العلماء كمشارك في الانتخابات ، مع الأخذ في الاعتبار من قبل مديري المدارس للقضاء على نُهضة العلماء المدرجة في اسم المدرسة ، هذا لا يعني أن مجلس المعلمين والطلاب زاد من بادئة NU ، ولكن بدلاً من ذلك عملية و في أنشطة التعليم والتعلم حتى كمواود المحتوى

المحلي الذي هو NU. ألغى نظر الإدارة في ذلك الوقت كلمة نهضة العلماء بحيث أصبحت المدارس الدينية مدارس محايدة لم تشارك في حزب سياسي واحد ولم تدخل المجال السياسي. في عام ١٩٨٥ ، كانت المدرسة رسمياً تحت رعاية مؤسسة حسن الدين مصدقي زين المعروفة باسم مؤسسة HASMAS ، وقد تم اختيار الاسم من اسم الحاج مصدقي زين و الحاج حسن الدين ، حيث كان رئيس المؤسسة الحاج عمران رضوان حتى الآن.

### ج. الصورة الجانبية المدرسة الابتدائية سلفية شافعية باندونج ٢ ديوك

#### جومبانج

أما من الصورة الجانبية المدرسة الابتدائية سلفية شافعية باندونج ٢ ديوك جومبانج كما يلي :

١. اسم المدرسة : المدرسة الابتدائية سلفية شافعية باندونج ٢ ديوك جومبانج
٢. سنة من وجودها : ١٩٥٩
٣. الاعتماد : ممتاز
٤. العنوان : في شارع باندونج رقم ١٤ , في القرية كبانغ مالانج ديوك جومبانج
٥. رقم الهاتف :-
٦. اسم رئيس المدرسة : امام مجتبه , S.ag
٧. عدد الأستاذ : ٥٣
٨. عدد الطلاب : ٤٤٠

#### الخريطة

### الصور

خريطة المدرسة الابتدائية سلفية شافعية باندونج ٢ ديوك جومبانج

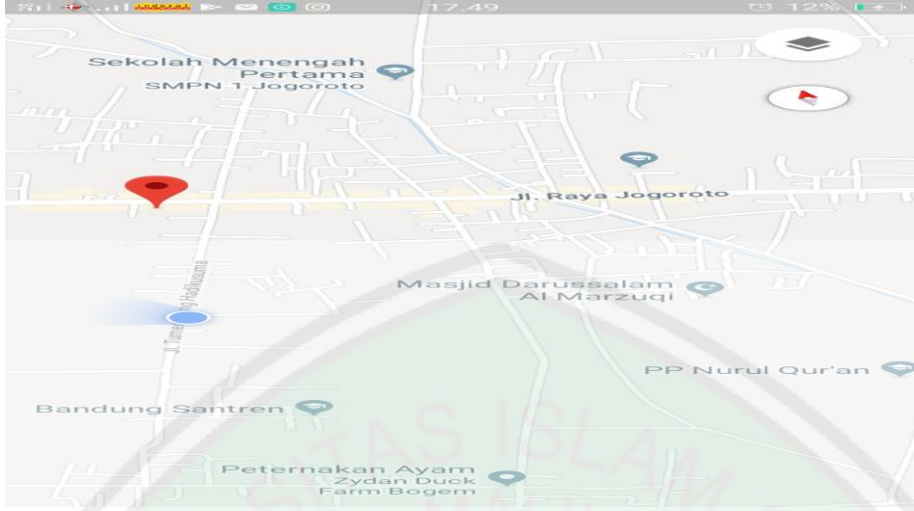

د. رؤية مستقبلية ورسالة مدرسة الابتدائية سلفية شافعية باندونج ٢ ديوك

جومبانج

رؤية مستقبلية المدرسة :

"ان تحقيق انسان ايمان تقيا على اساس اهل السنة و الجماعة , واسعاني العلوم و باسق الأخلاق"

علامة

١. رجيع في اقامة الشريعة الإسلامية على اساس اهل السنة و الجماعة
٢. رجيع في تعاضم منجز الإمتحان الوطني الأخيرة
٣. رجيع في تعاضم منجز اللغة العربية
٤. رجيع في تعاضم منجز الرياضية
٥. رجيع في تعاضم منجز الفنية
٦. رجيع في عيشة الإجتماعية
٧. تملك بيئة المدرسة الرحة الشأنية للدراسة

رسالة المدرسة :

١. تعاضم عملية الإسلامية على مؤسس اهل السنة و الجماعة , على طريق قرأة الإستغاسة و سورة يس كل يوم الجمعة

٢. اقامة التدريس و التوجيه مؤثرا , حيث تكون الطلاب مترعرا غاية موافقا لقوة  
نفسهم بزيادة الدراسة و تكثير التدريب
٣. تعاضم نشاط التفويقه الكثيفة على كل سكان المدرسة من حيث دراسي و غير  
دراسي على ممارسة اللغة العربية في مكان معين
- هـ. هيكل المنظمة الجان المدرسة الابتدائية سلفية شافعية باندونج ٢ ديوك

### جومبانج

أما هيكل المنظمة الجان المدرسة الابتدائية سلفية شافعية باندونج ٢ ديوك جومبانج  
٢٠١٨-٢٠١٩

١. رئيس المدرسة : إمام مجتبه , S.ag
  ٢. قسم المنهجية : الحاجة نور اريفه , M.Pd,
  ٣. قسم الطلابة : مسروره , S.pd,
  ٤. قسم الوسائلية : نور هادي , SE
  ٥. أمنية الصندوقية : امير المؤمنين , S.pd,
- و. الأنشطة الأساسية
- إن انشطة التعليمية في المدرسة الابتدائية سلفية شافعية باندونج ٠٢ ديوك جومبانج  
تجري من يوم الإثنين الى يوم السبت , و أما المواد التعليمية تتكون من المواد العامة و  
المواد الدينية.
١. المواد العامة : الجنسية , الرياضيات , اللغة الإندونيسيا , اللغة الإنجليزية , اللغة  
الجاوية , الرياضة , علم الاجتماع , علم العالم
  ٢. المواد الدينية : القرآن الحديث , عقيدة الأخلاق , فقه , اللغة العربية , اهل السنة و  
الجامعة , تاريخ الثقافة الإسلامية

### ز. الأنشطة الإضافية

هناك أنشطة إضافية مختلفة في مدرسة الابتدائية سلفية شافعية باندونج ٠٢ ديوك جومبانج، و يمكن للطلبة اختار الأنشطة المناسبة برغبانهم . تجري هذه الأنشطة بعد ساعات الدراسة . و أما أنواع الأنشطة الإضافية في مدرسة كما يلي :

١. الأنشطة تعليم القران

٢. الأنشطة مناسك الحج

٣. الأنشطة الرياضة

٤. الأنشطة دروم بين ( drum band )

ح. عدد الطلاب في مدرسة الابتدائية سلفية شافعية باندونج ٢ ديوك جومبانج

انطلقا من البيانات المحصولة عليها يعرف أن عدد الطلبة لمدرسة الابتدائية سلفية شافعية باندونج ٠٢ ديوك جومبانج فيما يلي جدول عدد الطلبة لهذه المدرسة سنة الدراسة ٢٠١٨-٢٠١٩ :

#### جدول

سنة الدراسية	فصل الأولى	فصل الثاني	فصل الثالث	فصل الرابع	فصل الخامس	فصل السادس	جملة
٢٠١٨- ٢٠١٩	٨٠	٧٨	٦٨	٧٢	٦٤	٧٨	٤٤٠



المبحث الثاني : فعالية استخدام الكلمة المربّعة (word square) في تعليم الإملاء

- استعداد استخدام الكلمة المربّعة "word square" في تعليم الإملاء

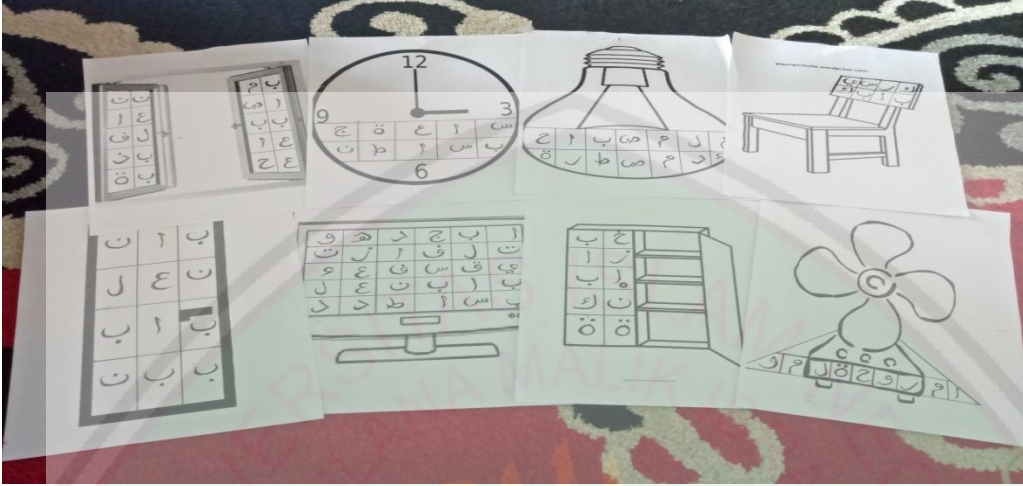

١. الأدوات الكلمة المربّعة "word square", هي :

- بعض القرطاس

- حروف الهجائية

- سبّورة

- علامات

مراحل في عرض وسائل التعليمية :

- تحضير بعض القرطاس

- تحضير المفردات وفقا للمواد الدراسي

- تحضير بعض الصورة وفقا للموضوع

- اصنع المربع للصورة و اكتب الحروف الهجائية فيها

٢. المواد الدراسي

تستخدمت الباحثة المواد الدراسي للفصل الرابع تحت الموضوع ادوات البيت , التداوي يعني

المفردات في كتاب تعليميهم . خزانه, مصباح, صورة, مفتاح, نعل, بساط, سلم, تقويم,

باب, نافذة, مكنسة, بلاط, ساعة, كرسي, منضدة, مروحة, تلفاز, راديو

## - استخدام الكلمة المربّعة "word square" في تعليم الإملاء

عقدت الباحثة المقابلة مع مدرس اللغة العربية في الإدارة المدرسين , وحصلت الباحثة من هذه المقابلة هي نوع من انواع تستخدم وسيلة التعليمية في الفصل, وطريق المدرسة في التعليم و التعلّم, طريقة المستخدمة في تعليم الكتابة هي با الطريقة المباشرة و طريقة المحاضرة. ولكن لا تجد الباحثة استخدام الكلمة المربّعة "square word" في هذه المدرسة , وهناك مشكلات بعض التلميذة من التلاميذ في التعليم الإملاء . وعدد التلاميذ في الفصل التجريبية ٣٦ تلميذا و التلاميذ في الفصل ضابطة ٣٦ تلميذا.

**في اللقاء الأولي**, قامت الباحثة با الإختبار القبلي في المجموعة التجريبية , و قامت الباحثة بالإختبار القبلي في المجموعة الضابطة .فتحت الباحثة التعليم بالسلام و تقرأ البسملة وسألت الباحثة الحالة , التعارف ثم سألت عن المادة التي علمت في الفصل مع المدرستهم . ثم أعطت الباحثة السؤال و أمر التلاميذ ان يفعلوا الإختبار . انتظرت الباحثة حتى انتهاء الوقت . و ختمت اللقاء با السلام و قراءة الحمدة .

**في اللقاء الثاني** , قامت الباحثة بتطبيق الكلمة المربّعة "word square" في المجموعة التجريبية , و أنشطة في الفصل كما يلي :

١. بدأ الباحثة با السلام و البسملة و سألت الحالة , ثم قرأت الباحثة كشف الحضور وسألت الباحثة من الكتابة و المفردة في تعليم اللغة العربية عن المادة التي قد تعليم من المدرسة

٢. قبل تبدأ الدراسة أمرت الباحثة رئيس المجموعة ليأخذ الكلمة المربّعة "square word"

٣. لوح الكلمة المربّعة "word square" وضعت أمام السبورة

٤. يأتي التلميذ إلى امام لممارسة الدراسة

٥. أحضر قلم حبر لجواب على السبورة

٦. يجد تلميذا حروف هجائية لجواب عل كل السؤال في وسائل الكلمة المربّعة

"square"

"word"

٧. كل تلميذا الجمع بين الحروف الهجائية و كتابتها في الكلمة

٩. كل تلميذا يكتب الجواب على وسائل الكلمة المربّعة "word square"

٨. عندما إلى امام لممارسة الدراسة, هنا لا يستطيع بعض التلاميذ أن يكتشف

المفردات عن المادة , ثم أمرت الباحثة أن ينظر إلى الكتاب

١٠. و ختمت الباحثة الدراسة بالسلام و قراءة الحمدلة

في اللقاء الثالث , قامت الباحثة اختبار البعدي في مجموعة التجريبية و المجموعة

الضابطة لمعرفة كفاءة التلاميذ في تعليم الكتابة بعد أن وصلت الباحثة مادة الدراسة

و كانت إجراءات الإختبار القبلي في اللقاء الأولى حتى اللقاء الأخير للمجموعتين

, أجب التلاميذ المجموعة الضابطة أن دراستهم تجعلهم ناعسا ملل ولكن في مجموعة

التجريبية أجب التلاميذ أنهم فرحا و سرورا في تعليم الكتابة باستخدام الكلمة المربّعة

"word square".

المبحث الثالث : فعالية استخدام الكلمة المربّعة (word square) في تعليم

الإملاء

عرض البيانات من نتائج الإختبار و تحليلها

و فيما يلي ستعرض الباحثة البيانات التي تتعلق بنتائج البحث . وعرض الباحثة في

هذا البحث نتائج الأختبار القبلي و البعدي من المجموعتين الضابطة و التجريبية ,

ثم تحليلها باستخدام الرموز الإحصائية t-test

١. نتائج الإختبار القبلي و البعدي للمجموعة الضابطة

أما نتائج الإختبار القبلي للمجموعة الضابطة كما يلي :

الجدوال

نتائج الإختبار القبلي للمجموعة الضابطة

الرقم	أسماء التلاميذ	الإختبار القبلي	التقدير
١	سلسا بيلا فريضة	٦٠	مقبول
٢	حريسة النسوة	٥٠	ضعيف
٣	وسما ابريليا	٦٥	مقبول
٤	اناية اللطفيانا فوتري	٥٥	ضعيف
٥	خايم ربيعة	٦٥	مقبول
٦	اميليا صالحة	٥٠	ضعيف
٧	سفينا ايكا ولان داري	٥٥	ضعيف
٨	سلما اوليا نجوا	٥٠	ضعيف
٩	والدة الصالحة	٦٠	مقبول
١٠	فوتري الفاة لطيف	٦٥	مقبول
١١	ديني نجما	٥٥	ضعيف
١٢	فريرين نيلة ارحاة	٤٠	ضعيف
١٣	نور ليلا مفيدة	٦٠	مقبول

ضعيف	٥٠	نورل ادندا فريسة	١٤
ضعيف	٤٥	سفى افيرة نيلة	١٥
ضعيف	٥٠	زهرا اكيلا اغوستينا	١٦
ضعيف	٥٥	نوريا تاما دوي	١٧
جيد	٧٠	ادبية السنية الزهرة	١٨
مقبول	٦٠	دينا شارفة فاديانا	١٩
ضعيف	٥٥	ارما نور وليدة	٢٠
ضعيف	٥٥	ايو دياه فيبريانا	٢١
ضعيف	٥٠	نهایة المختار	٢٢
ضعيف	٥٠	انغي سورايا	٢٣
ضعيف	٥٠	انا ازاليا	٢٤
مقبول	٦٠	فوتري مالحا مولدة	٢٥
جيد	٧٠	صفية الراشدة	٢٦
ضعيف	٥٥	نورل عيني	٢٧
مقبول	٦٠	نتاشيا اوليا عيني	٢٨
ضعيف	٥٠	جوان كميلا	٢٩
ضعيف	٥٠	هستي مولدة	٣٠



جيد	٧٠	فتيحة الرحمة	٣١
مقبول	٦٠	يويون خير النساء	٣٢
ضعيف	٥٥	دياه ايو رمضاني	٣٢
ضعيف	٥٥	زهرة النراي	٣٤
مقبول	٦٠	رسالة الفوزية	٣٥
جيد جدا	٨٠	نور حميدة العريفة	٣٦
٢٠٤٠		العدد	
٥٦,٧		المعدد	

رسم البياني  
نتائج الإختبار القبلي للمجموعة ضابطة

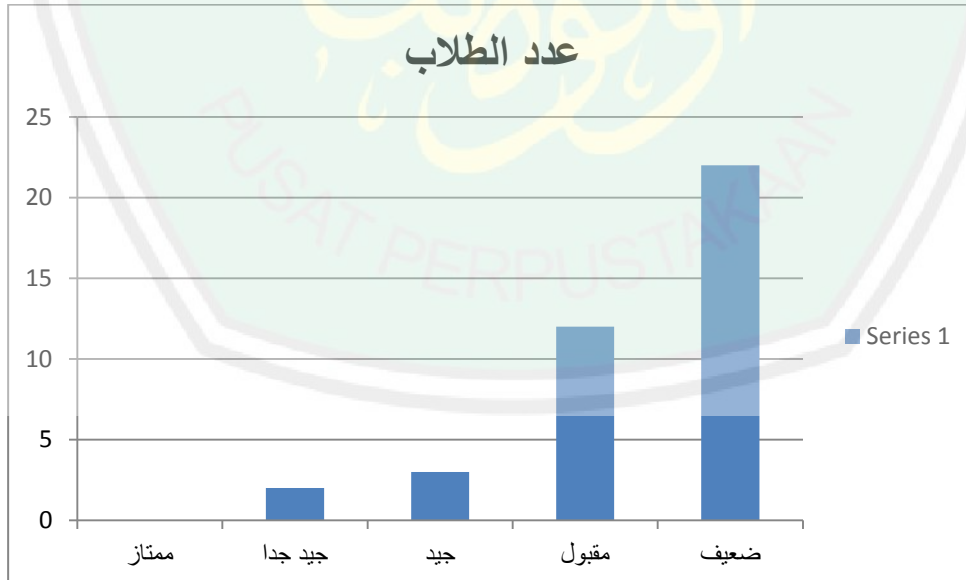

فمن نتائج هذا الإختبار القبلي , ظهر أن التلاميذ نالوا الدراجة المعدلة ٥٦,٧ و أما التلاميذ في مستوي ممتاز = ٠ , وفي مستوي جيد جدا = ١ , و في مستوي جيد = ٣ , و في مستوي مقبول = ١١ , و في مستوي ضعيف = ٢١ , و من هنا فإن قدرتهم علي تعليم الكتابة بصفة الضعيفة . من نتائج الإختبار القبلي من المجموعة الضابطة هناك بعض التلميذ الذين يحصلون على الدراجة ضعيف لأن قله استيعاب الكتابة و حماسة التلميذ منخفض في عملية التعليم اللغة العربية .

أما نتائج الإختبار البعدي للمجموعة الضابطة كما يلي :

الجدوال

نتائج الإختبار البعدي للمجموعة الضابطة

الرقم	أسماء التلاميذ	الإختبار القبلي	التقدير
١	سلسا بيلا فريضة	٦٥	مقبول
٢	حريسة النسوة	٥٠	ضعيف
٣	وسما ابريليا	٧٠	جيد
٤	اناية اللطفيانا فوتري	٦٥	مقبول
٥	خايم ربيعة	٦٥	مقبول
٦	اميليا صالحة	٦٠	مقبول
٧	سفينا ايكا ولان داري	٦٥	مقبول
٨	سلما اوليا نجوا	٥٥	ضعيف

جيد	٧٠	والدة الصالحة	٩
جيد	٧٥	فوتري الفاة لطيف	١٠
مقبول	٦٥	ديني نجما	١١
ضعيف	٥٥	فريزين نبيلة ارحاة	١٢
مقبول	٦٠	نور ليلا مفيدة	١٣
مقبول	٦٥	نورل ادندا فريسة	١٤
ضعيف	٥٥	سفى افيرة نبيلة	١٥
مقبول	٦٠	زهرا اكيلا اغوستينا	١٦
مقبول	٦٥	نوريا تاما دوي	١٧
جيد	٧٥	ادبية السنينة الزهرة	١٨
مقبول	٦٥	دينا شارفة فاديانا	١٩
ضعيف	٥٠	ارما نور وليدة	٢٠
ضعيف	٥٠	ايو دياه فيبريانا	٢١
ضعيف	٥٥	نهایة المختار	٢٢
مقبول	٦٠	انغي سورايا	٢٣
مقبول	٦٠	انا ازاليا	٢٤
مقبول	٦٠	فوتري مالحا مولدة	٢٥

جيد	٧٥	صفية الراشدة	٢٦
مقبول	٦٥	نورل عيني	٢٧
مقبول	٦٥	نتاشيا اوليا عيني	٢٨
مقبول	٦٠	جوان كميلا	٢٩
ضعيف	٥٥	هستي مولداة	٣٠
جيد	٧٥	فتيحة الرحمة	٣١
مقبول	٦٥	يويون خير النساء	٣٢
مقبول	٦٥	دياه ايو رمضاني	٣٢
ضعيف	٥٠	زهرة النراي	٣٤
مقبول	٦٥	رسالة الفوزية	٣٥
جيد جدا	٨٥	نور حميدة العريفة	٣٦
	٢٢٧٠	العدد	
	٦٣	المعدد	

رسم البياني

نتائج الإختبار البعدي للمجموعة ضابطة

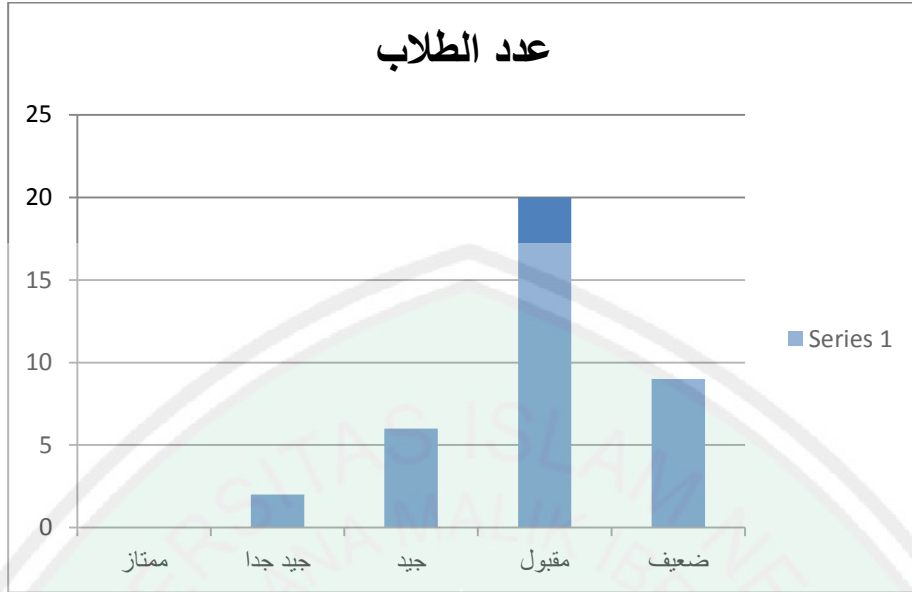

فمن نتائج هذا الإختبار القبلي ، ظهر أن التلاميذ نالوا الدراجة المعدلة ٥٦,٧ و أما التلاميذ في مستوي ممتاز = ٠ ، وفي مستوي جيد جدا = ١ ، و في مستوي جيد = ٦ ، و في مستوي مقبول = ٢٠ ، و في مستوي ضعيف = ٩ ، و من هنا فإن قدرتهم على تعليم الكتابة بصفة المقبولة . في الإختبار البعدي هناك زيادة درجة لأن معظمهم يشعرون بالحماسة و يشعرون بالفريجة في الدراسة .

١. نتائج الإختبار القبلي و البعدي للمجموعة التجريبية

أما نتائج الإختبار القبلي للمجموعة التجريبية كما يلي :

الجدوال

نتائج الإختبار القبلي للمجموعة التجريبية

الرقم	أسماء التلاميذ	الإختبار القبلي	التقدير
١	انديكا أكبر يانوار	٤٠	ضعيف
٢	ادي فراستيو	٦٠	مقبول
٣	راما ساندي	٥٠	ضعيف



ضعيف	٥٠	مُحَمَّد مرزوقي هادي ويجايا	٤
مقبول	٦٠	مُحَمَّد وafa الأمين	٥
ضعيف	٤٥	نور زكري فيصل حافظ	٦
ضعيف	٥٠	احمد النظاري	٧
مقبول	٦٠	زينل محمود	٨
مقبول	٦٠	يحيى زييري	٩
ضعيف	٥٥	فوترا زارامي	١٠
ضعيف	٥٥	ديكا انديكا	١١
ضعيف	٥٠	نوفل فيصل	١٢
ضعيف	٥٥	نوبا زاها رمضان	١٣
جيد جدا	٨٠	فارس ستيا رازي	١٤
مقبول	٦٠	مُحَمَّد هامبال رزق الله	١٥
ضعيف	٥٥	مُحَمَّد عبيد رزاق	١٦
مقبول	٦٠	الان مولانا	١٧
ضعيف	٥٥	حافظ توفان ادي	١٨
ضعيف	٥٠	اغوس رزاق	١٩
ضعيف	٣٠	مُحَمَّد سرور	٢٠

مقبول	٦٠	مُحَمَّد دوي يونو	٢١
ضعيف	٥٠	احمد فرادا حبيب الله	٢٢
ضعيف	٤٠	فهرزال ارسنادي	٢٣
جيد	٧٥	مفتاح السنين	٢٤
مقبول	٦٠	مُحَمَّد ولدان زكارية	٢٥
مقبول	٦٠	نور رشيد	٢٦
ضعيف	٥٥	افتتاح الرزق	٢٧
مقبول	٦٠	ثاني يوكا ارديانشة	٢٨
ضعيف	٤٠	بودي سانتوسا	٢٩
ضعيف	٤٥	تاقى الهادي	٣٠
مقبول	٦٠	فيكو زاراني	٣١
مقبول	٦٠	بايو فوترا	٣٢
ضعيف	٥٥	احمد حماس فضيلة	٣٢
مقبول	٦٠	زين الدين	٣٤
ضعيف	٥٠	مُحَمَّد حسين	٣٥
مقبول	٦٠	مُحَمَّد اماد الدين	٣٦
١٩٧٠		العدد	

المعدد	٥٤,٨
--------	------

رسم البياني

نتائج الإختبار القبلي للمجموعة التجريبية

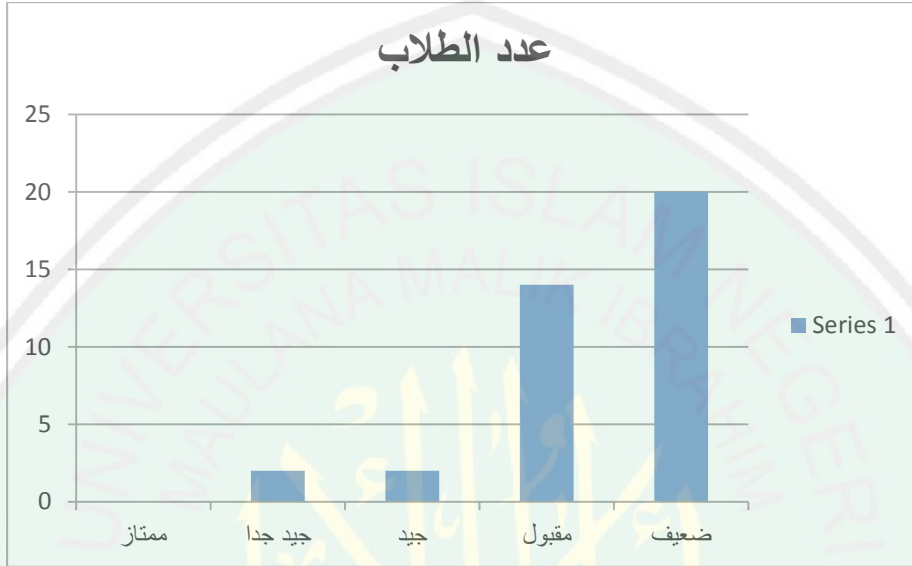

فمن نتائج هذا الإختبار القبلي , ظهر أن التلاميذ نالوا الدراجة المعدلة ٥٦,٧ و أما التلاميذ في مستوي ممتاز = ٠ , وفي مستوي جيد جدا = ١ , و في مستوي جيد = ١ , و في مستوي مقبول = ١٤ , و في مستوي ضعيف = ٢٠ , و من هنا فإن قدرتهم على تعليم الكتابة بصفة ضعيفة. من نتائج الإختبار القبلي منالمجموعة التجريبية هناك بعض التلميذ الذين يحصلون على الدرجات ضعيف لأن قله استيعاب الكتابة و حماسة التلميذ منخفض في عملية التعليم اللغة العربية .

أما نتائج الإختبار البعدي للمجموعة التجريبية كما يلي :

الجدوال

نتائج الإختبار البعدي للمجموعة التجريبية

الرقم	أسماء التلاميذ	الإختبار القبلي	التقدير
-------	----------------	-----------------	---------

جيد	٧٥	انديكا اكبر يانوار	١
جيد	٧٥	ادي فراستيو	٢
جيد جدا	٨٥	راما ساندي	٣
جيد	٧٥	مُحَمَّد مرزوقي هادي ويجايا	٤
جيد جدا	٨٥	مُحَمَّد وفا الأمين	٥
جيد جدا	٨٠	نور زكري فيصل حافظ	٦
جيد جدا	٨٥	احمد النظاري	٧
جيد جدا	٨٠	زينل محمود	٨
ممتاز	٩٥	يحييا زيري	٩
ممتاز	٩٠	فوترا زارامي	١٠
ممتاز	٩٥	ديكا انديكا	١١
جيد	٧٠	نوفل فيصل	١٢
ممتاز	٩٠	نوبا زها رمضان	١٣
ممتاز	٩٥	فارس ستيا رازي	١٤
جيد جدا	٨٥	مُحَمَّد هامبال رزق الله	١٥
مقبول	٦٥	مُحَمَّد عبيد رزاق	١٦
جيد جدا	٨٠	الان مولانا	١٧

جيد جدا	٨٠	حافظ توفان ادبي	١٨
جيد جدا	٨٠	اغوس رزافي	١٩
جيد جدا	٨٠	مُحَمَّد سرور	٢٠
جيد جدا	٨٥	مُحَمَّد دوي يونو	٢١
جيد جدا	٨٥	احمد فرادا حبيب الله	٢٢
جيد	٧٥	فهرزال ارسنادي	٢٣
ممتاز	٩٠	مفتاح السنين	٢٤
جيد جدا	٨٥	مُحَمَّد ولدان زكارية	٢٥
ممتاز	٩٠	نور رشيد	٢٦
جيد جدا	٨٠	افتتاح الرزق	٢٧
جيد جدا	٨٥	ثاني يوكا اردياناشاة	٢٨
جيد جدا	٨٠	بودي سانتوسا	٢٩
جيد جدا	٨٠	تاقى الهادي	٣٠
جيد جدا	٨٥	فيكو زاراني	٣١
جيد جدا	٨٠	بايو فوترا	٣٢
جيد جدا	٨٠	احمد حماس فضيلة	٣٣
جيد جدا	٨٥	زين الدين	٣٤



مقبول	٦٥	مُحَمَّد حسين	٣٥
جيد جدا	٨٠	مُحَمَّد اماد الدين	٣٦
٢٩٥٠		العدد	
٨٢		المعدد	

رسم البياني

نتائج الإختبار البعدي للمجموعة التجريبية

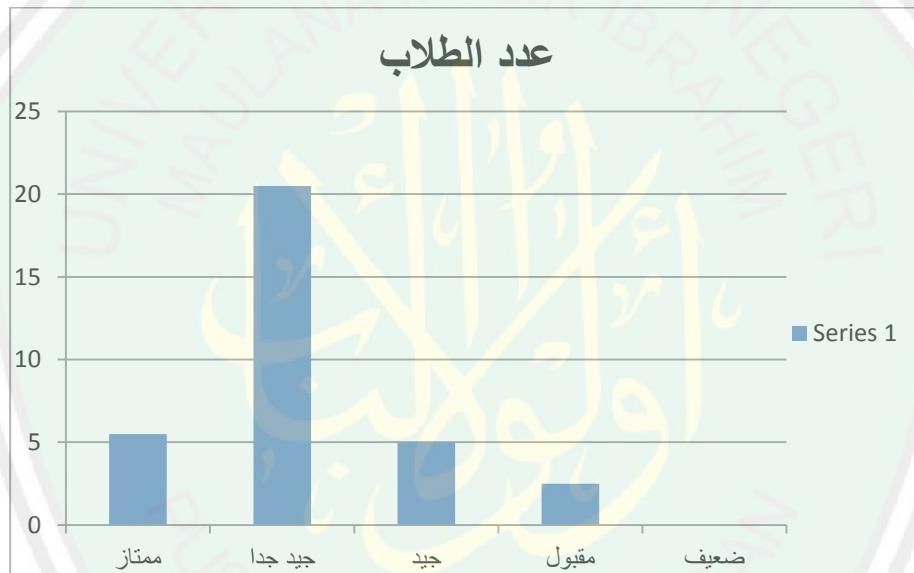

فمن نتائج هذا الإختبار القبلي , ظهر أن التلاميذ نالوا الدراجة المعدلة ٥٦,٧ و أما التلاميذ في مستوي ممتاز = ٧ , وفي مستوي جيد جدا = ٢٢ , و في مستوي جيد = ٥ , و في مستوي مقبول = ٢ , و في مستوي ضعيف = ٠ , و من هنا فإن قدرتهم على تعليم الكتابة بصفة جيد جدا . في الإختبار البعدي هناك زيادة درجة لأن معظمهم يشعرون بالحماسة و يشعرون بالفريحة في الدراسة . كثيرا من التلاميذ قد يعرفون الكتابة و المفردات بدون النظر إلى كتاب تعليمهم . و معظمهم أيضا قد يعرف معنى الفردات .

٣. مقارنة نتائج الإختبار القبلي و البعدي للمجموعة الضابطة و بعد شرحت الباحثة نتائج الإختبار القبلي و البعدي للمجموعة الضابطة فقدم الباحثة المقارنة بين اختبار القبلي و البعدي لتلك المجموعة , والمقارنة كما يلي :

#### الجدوال

مقارنة نتائج الإختبار القبلي و البعدي للمجموعة الضابطة

رقم	النتيجة	التقدير	الإختبار القبلي		الإختبار البعدي	
			عدد الطلاب	النسبة المئوية	عدد الطلاب	النسبة المئوية
١	٩٠-١٠٠	ممتاز	-	٠%	-	٠%
٢	٨٠-٨٩	جيد جدا	١	٢,٧٧%	١	٢,٧٧%
٣	٧٠-٧٩	جيد	٣	٨,٣٣%	٦	١٦,٦٦%
٤	٦٠-٦٩	مقبول	١١	٣٠,٥٥%	٢٠	٥٥,٥٥%
٥	٥٩-٠	ضعيف	٢١	٥٨,٣٣%	٩	٢٥%
			٣٦	١٠٠%	٣٦	١٠٠%
		العدد				

إلى بيان المقارنة بين الإختبار القبلي و البعدي للمجموعة الضابطة فظهر أن في الإختبار القبلي ٥٨,٣٣% من الطلاب في مستوى ضعيف , ٣٠,٥٥% في مستوى مقبول , ٨,٣٣% في مستوى جيد , ٢,٧٧% في مستوى جيد جدا , ٠% في مستوى ممتاز . و أما في الإختبار البعدي ظهر أن ٢٥% في مستوى ضعيف , ٥٥,٥٥% في مستوى مقبول , ١٦,٦٦% في مستوى جيد , ٢,٧٧% في مستوى جيد جدا ,

٠٪ في مستوى ممتاز . وهذا البيان يعني أن نتيجة الإختبار البعدي أكبر من نتيجة القبلي .

٤. مقارنة نتائج الإختبار القبلي و البعدي للمجموعة التجريبية و بعد شرحت الباحثة نتائج الإختبار القبلي و البعدي للمجموعة الضابطة فقدم الباحثة المقارنة بين اختبار القبلي و البعدي لتلك المجموعة , والمقارنة كما يلي :

#### الجدوال

مقارنة نتائج الإختبار القبلي و البعدي للمجموعة التجريبية

رقم	النتيجة	التقدير	الإختبار القبلي		الإختبار البعدي	
			عدد الطلاب	النسبة المئوية	عدد الطلاب	النسبة المئوية
١	٩٠-١٠٠	ممتاز	-	٠٪	٧	١٩,٤٤٪
٢	٨٠-٨٩	جيد جدا	١	٢,٧٧٪	٢٢	٦١,١١٪
٣	٧٠-٧٩	جيد	١	٢,٧٧٪	٥	١٣,٨٨٪
٤	٦٠-٦٩	مقبول	١٤	٣٨,٨٨٪	٢	٥,٥٥٪
٥	٥٩-٠	ضعيف	٢٠	٥٥,٥٥٪	-	-
			٣٦	١٠٠٪	٣٦	١٠٠٪
			العدد			

إلى بيان المقارنة بين الإختبار القبلي و البعدي للمجموعة الضابطة فظهر أن في الإختبار القبلي ٥٥,٥٥٪ من الطلاب في مستوى ضعيف , ٣٨,٨٨٪ في مستوى

مقبول , ٢,٧٧٪ في مستوى جيد , ٢,٧٧٪ في مستوى جيد جدا , ٠٪ في مستوى ممتاز . و أما في الإختبار البعدي ظهر أن ٠٪ في مستوى ضعيف , ٥٥,٥٥٪ في مستوى مقبول , ١٣,٨٨٪ في مستوى جيد , ٦١,١١٪ في مستوى جيد جدا , ١٩,٤٤٪ في مستوى ممتاز . وهذا البيان يعني أن نتيجة الإختبار البعدي أكبر من نتيجة القبلي .

كانت البيانات بينهما و مضة متساويتان فقام الباحثة الملاحظة التي تجري عند عملية التعليم في المجموعتين المذكورتين , و فيما وجد الباحثة الفرق بينهما . و اما من المجموعة الضابطة , كان التعليم يجري مملّة ولا تظهر حماسة لدي الطلاب , و بعض منهم نائمون عند التعليم . و اما في المجموعة التجريبية , كان التعليم ملون بنشاط الطلاب عند التعليم و السؤال , هم يهتمون بما شرح المعلم عن المادة في خرئط المفاهيم الموزع , هذه البيان ظن مؤقت , لأن تركيز هذا البحث في البيانات الرقيمة من الإختبار كما ستذكر بعدها . و بعد معرفة مقارنة نتائج الإختبار القبلي و البعدي للمجموعتين فشرح الباحثة عدد الانحراف و عدد الانحراف المربع من المجموعتين . السابقتين , وهي كما في الجدوال التالي :

#### الجدوال

نتائج عدد الانحراف و عدد الانحراف المربع من المجموعتين

المجموعة الضابطة				المجموعة التجريبية				الرقم
$Y^2$	(Y)	$Y_2$	$Y_1$	$X^2$	(X)	$X_2$	$X_1$	
٢٥	٥	٦٥	٦٠	١٢٢٥	٣٥	٧٥	٤٠	١
٠	٠	٥٠	٥٠	٢٢٥	١٥	٧٥	٦٠	٢

٢٥	٥	٧٠	٦٥	١٢٢٥	٣٥	٨٥	٥٠	٣
١٠٠	١٠	٦٥	٥٥	٦٢٠	٢٥	٧٥	٥٠	٤
٢٥	٥	٦٥	٦٠	٤٠٠	٢٠	٨٠	٦٠	٥
١٠٠	١٠	٦٠	٥٠	١٦٠٠	٤٠	٨٥	٤٥	٦
١٠٠	١٠	٦٥	٥٥	١٢٢٥	٣٥	٨٥	٥٠	٧
٢٥	٥	٥٥	٥٠	٤٠٠	٢٠	٨٠	٦٠	٨
٢٢٥	١٥	٧٥	٦٠	١٢٢٥	٣٥	٩٥	٦٠	٩
١٠٠	١٠	٧٥	٦٥	١٢٢٥	٣٥	٩٠	٥٥	١٠
١٠٠	١٠	٦٥	٥٥	١٦٠٠	٤٠	٩٥	٥٥	١١
٢٢٥	١٥	٥٥	٤٠	٤٠٠	٢٠	٧٠	٥٠	١٢
.	.	٦٠	٦٠	١٢٢٥	٣٥	٩٠	٥٥	١٣
٢٢٥	١٥	٦٥	٥٠	٢٢٥	١٥	٩٥	٨٠	١٤
١٠٠	١٠	٥٥	٤٥	٦٢٥	٢٥	٨٥	٦٠	١٥
١٠٠	١٠	٦٠	٥٠	١٠٠	١٠	٦٥	٥٥	١٦
١٠٠	١٠	٦٥	٥٥	٤٠٠	٢٠	٨٠	٦٠	١٧
٢٥	٥	٧٥	٧٠	٦٢٠	٢٥	٨٠	٥٥	١٨
٢٥	٥	٦٥	٦٠	٩٠٠	٣٠	٨٠	٥٠	١٩



٢٥	٥	٥٠	٥٥	٢٥٠٠	٥٠	٨٠	٣٠	٢٠
٢٥	٥	٥٠	٥٥	٦٢٠	٢٥	٨٥	٦٠	٢١
٢٥	٥	٥٥	٥٠	١٢٢٥	٣٥	٢٥	٥٠	٢٢
١٠٠	١٠	٦٠	٥٠	١٢٢٥	٣٥	٧٥	٤٠	٢٣
١٠٠	١٠	٦٠	٥٠	٢٢٥	١٥	٩٠	٧٥	٢٤
٠	٠	٦٠	٦٠	٦٢٥	٢٥	٨٥	٦٠	٢٥
٢٥	٥	٧٥	٧٠	٩٠٠	٣٠	٩٠	٦٠	٢٦
١٠٠	١٠	٦٥	٥٥	٦٢٥	٢٥	٨٠	٥٥	٢٧
٢٥	٥	٦٥	٦٠	٦٢٥	٢٥	٨٥	٦٠	٢٨
١٠٠	١٠	٦٠	٥٠	١٦٠٠	٤٠	٨٠	٤٠	٢٩
٢٥	٥	٥٥	٥٠	١٢٢٥	٣٥	٨٠	٤٥	٣٠
٢٥	٥	٧٥	٧٠	٦٢٥	٢٥	٨٥	٦٠	٣١
٢٥	٥	٦٥	٦٠	٤٠٠	٢٠	٨٠	٦٠	٣٢
١٠٠	١٠	٦٥	٥٥	٦٢٥	٢٥	٨٠	٥٥	٣٣
٢٥	٥	٥٠	٥٥	٦٢٥	٢٠	٨٥	٦٠	٣٤
٢٥	٥	٦٥	٦٠	٢٢٥	١٥	٦٥	٥٠	٣٥
٢٥	٥	٨٥	٨٠	٤٠٠	٢٠	٨٠	٦٠	٣٦

٢٤٠	٢٣	٢٢٧	٢٠٤	٢٩٧٧	٩٨٥	٢٩٥	١٩٧	المجموع
.	.	.	.	٥		.	.	ع
$\sum y^2$	$\sum y$			$\sum x^2$	$\sum X$			N

و فيما يلي توضح ما في الجدوال السابق ك

$X_1$  : نتائج الإختبار القبلي من المجموعة التجريبية

$X_2$  : نتائج الإختبار البعدي من المجموعة التجريبية

( $X$ ) : عدد الانحراف من نتائج المجموعة التجريبية

$X^2$  : عدد الانحراف المربع من نتائج المجموعة التجريبية

$\sum X$  : مجموعة عدد الانحراف من نتائج المجموعة التجريبية

$\sum X^2$  : مجموعة عدد الانحراف المربع من نتائج المجموعة التجريبية

$Y_1$  : نتائج الإختبار القبلي من المجموعة الضابطة

$Y_2$  : نتائج الإختبار البعدي من المجموعة الضابطة

( $Y$ ) : عدد الانحراف من نتائج المجموعة الضابطة

$Y^2$  : عدد الانحراف المربع من نتائج المجموعة الضابطة

$\sum Y$  : مجموع عدد الانحراف المربع من نتائج المجموعة الضابطة

$\sum Y^2$  : مجموع عدد الانحراف المربع من نتائج المجموعة الضابطة

جدوال

مجموع عدد الانحراف و عدد الانحراف المربع من المجموعتين

المجموعة التجريبية		المجموعة الضابطة	
مجموع عدد الانحراف المربع ( $\sum X^2$ )	مجموع عدد الانحراف ( $\sum X$ )	مجموع عدد الانحراف المربع ( $\sum Y^2$ )	مجموع عدد الانحراف ( $\sum Y$ )

29775	985	2400	230
-------	-----	------	-----

ثم قام الباحثة بإدخال النتائج السابق إلى الرمز الإحصاء الاتي :

$$\begin{aligned}
 Mx &= \frac{\sum x}{N} \\
 &= \frac{985}{36} \\
 &= 27,36 \\
 \sum x^2 &= \sum x^2 - \frac{(\sum x^2)}{N} \\
 &= 29775 - \frac{(985)^2}{36} \\
 &= 29775 - \frac{970225}{36} \\
 &= 29775 - 26950 = 2824,4 \\
 My &= \frac{\sum y}{N} \\
 &= \frac{230}{36} \\
 &= 6,4 \\
 \sum y^2 &= \sum y^2 - \frac{(\sum y^2)}{N} \\
 &= 2400 - \frac{(230)^2}{36} \\
 &= 2400 - \frac{52900}{36} \\
 &= 2400 - 1469,4 = 930,4 \\
 t &= \frac{Mx - My}{\sqrt{\left(\frac{\sum X^2 + \sum Y^2}{36+36-2}\right)\left(\frac{1}{Nx} + \frac{1}{Ny}\right)}} \\
 &= \frac{27,36 - 6,4}{\sqrt{\left(\frac{2824,4 + 930,4}{36+36-2}\right)\left(\frac{1}{36} + \frac{1}{36}\right)}} \\
 &= \frac{20,96}{\sqrt{\left(\frac{3754,8}{70}\right)\left(\frac{1}{36} + \frac{1}{36}\right)}} \\
 &= \frac{20,96}{\sqrt{2,682}}
 \end{aligned}$$

$$\begin{aligned} &= \frac{20,96}{1,637} \\ t &= 12,80 \\ Df &= (N_x + N_y - 2) \\ &= 36 + 36 - 2 = 70 \\ t.s_{0,05} &= 1,68830 \\ t.s_{0,05}^{50} &= 1,68830 \\ 1,30551 &< 1,68830 < 12,80 \end{aligned}$$

من الجدول السابق , وجدت الباحثة أن نتيجة t الإحصائي = ١٢,٨ ثم قامت الباحثة بتعيين t-table و يبحث الباحثة أن نتيجة في القائمة الحرة (of degree freedom) من أن نتيجة في التقدير المعنوي ٥% = ١,٦٨٨٣ و نتيجة في التقدير المعنوي ١% = ١,٣٠٥٥١

الجدوال  
تقرير t

t- test (الحسابي t) < t.table (جدوالي t) = حصلت التجربة = مقبول  
t- test (الحسابي t) > t.table (جدوالي t) = فشلت التجربة = غير مقبول

ونتيجة الإحصاء = ١٢,٨ أكبر من نتيجة التقدير المعنوي ٥% = ١,٦٨٨٣ , وكذلك أكبر من نتيجة تقدير المعنوي ١% = ١,٣٠٥٥١ بمعنى أن  $H_a$  مقبول أو أن فروض هذا البحث مقبول و  $H_o$  مردود . و هذا دليل ان استخدام الكلمة المربعة فعالية لترقية كفاءة الكتابة عند الطلاب . وهذا الحصيل معزز با البيانات من الإختبار و الإستبانة التي تتكون با الأسئلة الموافقة الطلاب , و غالبا منهم يحبون التعليم الكتابة باستخدام الكلمة المربعة . و خلاصة لهذا البحث يجميع البيانات التي جمعتها الباحثة , أن باستخدام الكلمة المربعة فعالية لترقية استيعاب الكتابة و تنمية رغبة الطلاب في

التعليم اللغة العربية خاصة في التعليم الكتابة اللغة العربية في المدرسة سلفية شافعية

باندونج ٢ ديوك جومبانج.

ب. نتائج الاستبانة و تحليلها

طريقة الإستبانة هي جداول الأسئلة ليجيبها عينة البحث تحت رعاية الباحثة لنيل البيانات المتعلمة با البحث<sup>50</sup>. أما جداول الأسئلة أو الإستبانة و نتائجها التي اعطت الباحثة إلى التلميذات فهي :

الجدوال

نتائج الإستبانة للمجموعة التجريبية

الإستبانة						بنود الإستبانة	رقم
مجموع الطلاب	غير موافق جدا	غير موافق	قليل موافق	موافق	موافق جدا		
عدد	عدد	عدد	عدد	عدد	عدد		
٣٦	-	١	٢	٢٩	٤	شعرت فرحا في تعليم اللغة العربية بعد اشترك تعليم الإملاء	١
%١٠٠	-	%٢,٨	%٥,٥٥	%٨٠,٥	%١١,١	النسبة المئوية	
٣٦	-	-	٢	٢٩	٤	شعرت سهولة لفهم المادة الجديدة بهذا نموذج	٢

<sup>50</sup> Nasution , *Metodologi research*, (jakarta : bumi aksara ,1996) hlm.12



						التعليم	
%١٠٠	-	-	%٥,٥٥	%٨٠,٥	%١١,١	النسبة المئوية	
٣٦	-	-	٤	٢٨	٤	فهمت فهما جيدا في تعليم اللغة العربية و رغبت فيها بعد اشترك تعليم اللغة العربية باستخدام هذه نموذج التعليم	٣
%١٠٠	-	-	%١١,١	%٧٧,٨	%١١,١	النسبة المئوية	
٣٦	-	-	-	٣٠	١٢	تعليم اللغة العربية باستخدام نموذج التعليم جذاب	٤
%١٠٠	-	-	-	%١٥,١	%١٦,٧	النسبة المئوية	
٣٦	-	-	-	٣٠	٦	تعليم اللغة العربية باستخدام	٥

						هذه نموذج التعليم يجعلني سهولة	
١٠٠%	-	-	-	١٥,١%	١٦,٧%	النسبة المئوية	
٣٦	-	-	٣	٢٦	٧	باستخدام هذه نموذج التعليم تمكن أن ترقى كفاءتي في إتقان الكتابة	٦
١٠٠%	-	-	٨,٣٣%	٧٢,٢٢%	١٩,٤٤%	النسبة المئوية	
٣٦	-	-	٢	٣٠	٤	شعرت دافعا لاثقان الكتابة بعد اشترك تعليم اللغة العربية	٧
١٠٠%	-	-	٥٥,٥%	٨٣,٣٣%	١١,١١%	النسبة المئوية	
٣٦	-	-	-	٢٢	١٤	هذه نموذج التعليم متباينة و جذابة	٨
١٠٠%	-	-	-	٦١,١١%	٣٨,٩٠%	النسبة المئوية	

الجدول

مقياس المعيار ليكرت "Likert"<sup>51</sup>

الاستجابة	النتيجة
موافق جدا	٥
موافق	٤
متردد	٣
غير موافق	٢
غير موافق جدا	١

فقدت الباحثة الجدوال عن الحساب نتائج الاستبانة بمقياس المعيار ليكرت كما يلي :

## الجدوال

## نتيجة الاستبانة للطلاب

رقم	إسم المستجيبات	نتيجة الأجابة								مجموعه النتيجة	نتيجة الأجمالية
		١	٢	٣	٤	٥	٦	٧	٨		
١	انديكا اكبر يانوار	٥	٥	٥	٥	٥	٥	٥	٥	٤٠	٥
٢	ادي فراستيو	٣	٤	٤	٤	٤	٤	٤	٤	٣٠	٣,٧٥
٣	راما ساندي	٤	٤	٤	٤	٤	٣	٤	٤	٣١	٣,٠٩
٤	مُحَمَّد مرزوقي هادي ويجايا	٤	٤	٤	٤	٤	٤	٤	٤	٣٢	٤
٥	مُحَمَّد وافي الأمين	٤	٤	٤	٤	٤	٤	٤	٥	٣٤	٤,٢٥

<sup>51</sup> Sugiono, *Metode penelitian pendidikan ; pendekatan kuantitatif, kualitatif ,dan R&D*,(Bandung : alfabeta, 2012) hlm.136

٣,٩	٣١	٤	٣	٤	٤	٤	٤	٤	٤	٤	نور زكري فيصل حافض	٦
٤	٣٢	٤	٤	٤	٤	٤	٤	٤	٤	٤	احمد النظاري	٧
٣,٩	٣١	٤	٤	٣	٤	٤	٤	٤	٤	٤	زينل محمود	٨
٤,٨	٣٨	٥	٤	٥	٥	٥	٥	٥	٤	٤	يحييا زييري	٩
٤,٢٥	٣٤	٥	٤	٤	٤	٥	٤	٤	٤	٤	فوترا زارامي	١٠
٤	٣٢	٤	٤	٤	٤	٤	٤	٤	٤	٤	ديكا انديكا	١١
٥	٤٠	٥	٥	٥	٥	٥	٥	٥	٥	٥	نوفل فيصل	١٢
٤	٣٢	٤	٤	٤	٤	٤	٤	٤	٤	٤	نوبا زاها رمضان	١٣
٤,٦٥	٣٤	٥	٤	٤	٤	٥	٤	٤	٤	٤	فارس ستيا رازي	١٤
٤	٣٢	٤	٤	٤	٤	٤	٤	٤	٤	٤	مُحَمَّد هامبال رزق الله	١٥
٤,٦٥	٣٤	٥	٤	٤	٤	٥	٤	٤	٤	٤	مُحَمَّد عبيد رزاق	١٦
٤	٣٢	٤	٤	٤	٤	٤	٤	٤	٤	٤	الان مولانا	١٧
٤	٣٢	٤	٤	٤	٤	٤	٤	٤	٤	٤	حافظ توفان ادي	١٨
٤	٣٢	٤	٤	٤	٤	٤	٤	٤	٤	٤	اغوس رزاق	١٩
٤	٣٢	٤	٤	٤	٤	٤	٤	٤	٤	٤	مُحَمَّد سرور	٢٠

٤,٧	٣٧	٥	٥	٤	٥	٥	٤	٥	٤	٤	٢١	مُحَمَّد دوي يُونُو
٤,١٢	٣٣	٥	٤	٥	٤	٤	٣	٤	٤	٤	٢٢	احمد فرادا حبيب الله
٤,٤	٣٥	٥	٣	٤	٥	٥	٥	٤	٤	٤	٢٣	فهرزال ارسنادي
٤,٢٥	٣٤	٥	٤	٤	٤	٥	٤	٤	٤	٤	٢٤	مفتاح السنين
٤,١٢	٣٣	٤	٤	٤	٤	٥	٤	٤	٤	٤	٢٥	مُحَمَّد ولدان زكارية
٣,٧٥	٣٠	٤	٤	٤	٤	٤	٣	٣	٤	٤	٢٦	نور رشيد
٤	٣٢	٥	٤	٣	٤	٤	٤	٤	٤	٤	٢٧	افتتاح الرزق
٣,٧٥	٣٠	٤	٤	٤	٤	٤	٤	٤	٤	٢	٢٨	ثاني يوكا اردياناشاة
٤,١٢	٣٣	٤	٤	٤	٤	٥	٤	٤	٤	٤	٢٩	بودي سانتوسا
٤,٢٥	٣٤	٥	٤	٥	٤	٥	٣	٤	٤	٤	٣٠	تاقى الهادي
٤,٥	٣٦	٥	٥	٥	٥	٤	٤	٤	٤	٤	٣١	فيكو زاراني
٤,١٢	٣٣	٤	٤	٤	٤	٤	٤	٤	٤	٥	٣٢	بايو فوترا
٣,٩	٣١	٤	٤	٤	٤	٤	٤	٣	٤	٤	٣٣	احمد حماس فضيلة
٣,٩	٣١	٤	٤	٤	٤	٤	٤	٤	٤	٣	٣٤	زين الدين
٤	٣١	٤	٤	٤	٤	٤	٤	٤	٤	٤	٣٥	مُحَمَّد حسين



٤,١٢	٣٣	٤	٤	٤	٤	٤	٤	٤	٥	مُجَدِّ اِمامِ الدِّين	٣٦
١٤٩	١١٩٢	مجموع									

النتيجة الأعلى = مجموع الأسئلة  $X$  النتيجة مقياس الأعلى  $X$  مجموع المستجيبات  
 $(\text{النتيجة الأعلى}) 1440 = 36 \times 5 \times 8$

النتيجة الأقل = مجموع الأسئلة  $X$  النتيجة مقياس الأقل  $X$  مجموع المستجيبات  
 $(\text{النتيجة الاقل}) 288 = 36 \times 1 \times 8$

$$\text{قيمة} = \frac{\sum \text{مجموعه النتيجة المقياس}}{\sum \text{النتيجة الأعلى}} \times 100 \%$$

$$\text{قيمة} = \frac{1192}{1140} \times 100 \%$$

$$\text{قيمة} = 82,7 \%$$

بناء على الحساب السابق فا الملاحظة التي يؤديها التجربة المبدئية /المحدودة  
 بأكمله حصل على ٨٢,٧. اذا ناسب جدول مقياس المعيار ليكرت " likert " فهذه  
 النتيجة من المعيار موافق جدا. وغالبا منهن تحبن التعليم باستخدام وسيلة الكلمة المربعة  
 لترقية استيعاب الكتابة . و خلاصة لهذا البحث يجمع البيانات التي جمعتها الباحثة , أن  
 استخدام وسيلة الكلمة المربعة فعالية لترقية استيعاب الكتابة و تنمية رغبة الطلاب في  
 تعليم اللغة العربية في المدرسة سلفية شافعية باندونج ٢ديوك جزمبانج.

## الفصل الخامس

### ملخص البحث

يبحث الباحثة مناقشة البحث بعد انتهاء عملية التعليم و البحث العلمي فعالية في تعليم الإملاء بمدرسة الابتدائية سلفية شافعية (word square) استخدام الكلمة المربعة باندونج ٢ ديوك جومبانج. فحصلت الباحثة على الإستنتاج الأخير : كما يلي :

أ. استخدام الكلمة المربعة "word square" في تعليم الإملاء بمدرسة الابتدائية سلفية شافعية باندونج ٢ ديوك جومبانج

استخدام الكلمة المربعة "word square" في تعليم الإملاء في الفصل الرابع بمدرسة الابتدائية سلفية شافعية باندونج ٢ ديوك جومبانج فهي الوسيلة التعليمية تستخدم الباحثة لترقية كتابة الإملاء التلاميذ.

استخدام الكلمة المربعة, يبدأ بعرض المدرس على الوسائل ويشرح كيفية استخدام "الكلمة المربعة", طلب الطلاب المفردات في الوسائل التعليمية, ثم كتب الطلاب الكلمات والجمل في السبورة أو كراسة, وبعد انتهاء العملية التعليمية, وزعت الباحثة الإستبانة إلى الطلاب في المجموعة التجريبية

ب. فعالية استخدام الكلمة المربعة "word square" في تعليم الإملاء في الفصل الرابع بمدرسة الابتدائية سلفية شافعية باندونج ٢ ديوك جومبانج

إن استخدام الكلمة المربعة "word square" في تعليم الإملاء في الفصل الرابع بمدرسة الابتدائية سلفية شافعية باندونج ٢ ديوك جومبانج فاعلة بدليل أن نتيجة "t" بين فصلين أو مجموعتين ١٢,٨ أكبر من نتيجة التقدير المعنوي  $5\% = 1,6883$ . وكذلك أكبر من نتيجة تقدير المعنوي  $1\% = 1,30551$  و ذلك بمعنى أن فروض هذا البحث مقبول أو بمعنى أن بمعنى  $H_a$  مقبول و  $H_0$  مردود . و الخلاصة أن استخدام الكلمة المربعة "word square" في تعليم الإملاء فاعل و دافع للطلاب في عملية تعليم اللغة العربية خاصة تعليم الإملاء.

اعتمادا على نتائج الإختبار القبلي و الإختبار البعدى للمجموعة التجريبية و للمجموعة الضابطة التي حصلها الطلاب , و قد وجدت الباحثة فرقا و ضحا . وهذا يدل على أن استخدام الكلمة المربّعة "word square" فيتعليم الإملاء.

ج. استجابة الطلاب عن استخدام الكلمة المربّعة "word square" في تعليم الإملاء في الفصل الرابع بمدرسة الابتدائية سلفية شافعية باندونج ٢ ديوك جومبانج

الاستبانة المستخدمة في هذا البحث هي الاستبانة المعلقة . هي الأختبار الإجابة المصممة من المجموعات الأجوبة التي تقدمت الى المستجيبات . و اعطت الباحثة هذه الاستبانة تكونت من ثمانية أسئلة . عملت الباحثة إعطاء الاستبانة بعد عملية التعليم او بعد كفاءة التطبيق الكلمة المربّعة "word square" في تعليم الإملاء في الفصل الرابع بمدرسة الابتدائية سلفية شافعية باندونج ٢ ديوك جومبانج.

بناء على الاستبانة ان استجابة المستجيبات او الطالبات من المعيار هي موافق جدا بدليل أن ملاحظة التي تؤديها التجربة المبدائية /المحدودة بأكمله حصل على ٨٢,٧% , الدراسة اذا ناسب جدول مقياس المعيار ليكيرت "likert" وغالبا منهم يوافقون باستخدام الكلمة المربّعة " word square " في تعليم الإملاء.

## قائمة المراجع

عبد الرحمن ابراهيم الفوزان, ٢٠٠٢, العربية بين يديك , (المملكة العربية : المكتبة  
الرئيس)

علي بن الجرجاني, ١٩٨٨, كتاب التعرفات, (بيروت : دار الكتب العملية )

مصطفى الغلايين , ٢٠٠٤, جامع الدروس العربية ( بيروت : دار الفكر)

أبو الفتح عثمان بن جني , ٢٠٠٤, الخصائص ( مصر: دار الكتب المصري , دون  
السنة )

عبد الرحمن بن ابراهيم الفوزاني, ١٤٣٤, دروس دورات لمعلمي اللغة العربية لغير  
الناطقين, (الرياض, مؤسسة الوف الإسلامي)

حسن شحاته, ١٩٨٨, تعليم اللغة العربية بين النظري والتطبيقي ( الدار المصرية  
اللبانية)

أوريل بحرالدين, ٢٠١١, مهارات التدريس نحو إعداد مدرسة اللغة العربية الكفاءة  
(مالاتق: مطبعة جامعة مولانا مالك إبراهيم الإسلامية الحكومية)

عفاء عبد الحميد حلمي, ١٩٩٠, دراسة نظرية عن مفهوم الوسائل التعليمية, مجلو التربية  
المعاصرة, العدد ١١, (القاهرة : رابطة التربية الحديث , )

بشير عبد الرحيم الكلوب وعلم عثمان , ١٩٨٧, الوسائل التعليمية : إعدادها وطرق استخدامها, (عمان: مكتبة المتحاسب )

أحمد خيرى كاظم وجابر عبد الحميد جابر, ١٩٩٧, الوسائل التعليمية والمنهج, ( القاهرة : دار النهضة العربية)

زكريا ابراهيم, ١٩٨٣, التوجيه في تدريس اللغة العربية, (القاهرة , دار المعارف)

محمد صالح الشنطي, ١٩٩٦, المهارات اللغوية : مدخال إلى خصائص اللغة العربية وفنونها ( المملكة العربية السعودية: دار الأندلس للنشر والتوزيع , الطبعة الرابعة)

محمد ابن ابراهيم الخطيب, ٢٠٠٣, طرائق تعليم اللغة العربية ( الرياض: مكتبة التوبة , المملكة العربية السعودية)

أحمد بدر , ١٩٨٢, أصول البحث العلمي و مدهاحه ( كويت, عبدالله حرمي)

Haris mujiman , 2006, *manajemen pelatihan berbasis belajar mandiri*, (yogyakarta: pustaka belajar, )

Imas kurniasih , 2016, *ragam pengembangan model pembelajaran :untuk peningkatan profesionalitas guru*, (yogyakarta :kata pena,)

Andayani, 2015, *problematika dan aksioma dalam metodologi pembelajaran bahasa indonesia* ,(yogyakarta :deepublish,)

Ridwan Abdullah Sani, 2013, *Inovasi Pembelajaran*, (jakarta:PT Bumi Aksara,)



Hamzah B Uno, Nurdin Mohamad, *Belajar dengan Pendekatan Paikem: Pembelajaran*

*Aktif, Inovatif*, 2014, *Lingkungan, Kreatif, Efektif, Menarik*, (jakarta:PT Bumi Aksara,)

Zainal aqib , 2003, *model-model, media , dan strategi pembelajaran kontekstual (inovatif)* , (bandung :CV Ymrama Widya)

Abdul Hamid dkk, 2008, *Pembelajaran Bahasa Arab Pendekatan, Metode, Strategi, Materi, dan Media* (Malang, UIN Malang Press ,)

*Al kitabul akbar al qur'an dan terjemah*, , 2012, (jakarta timur, PT akbar media eka sarana)

Abdur Rouf Shadry, 1980, *Nilai pengajaran bahasa arab dan sejarah perkembangannya* (Bandung: bina cipta)

Mustofa Syaiful, 2011, *Strategi pembelajaran bahasa arab inovatif*, (malang: UIN maliki press,)

Nana syaodih sukmadinata, ,2013, *metode penelitian pendidikan* ,( Bandung, PT Remaja Rosdakarya)

Sugiono, 2008, *metode penelitian kuantitatif, kualitatif, R&D*, (bandung, alfabeta,)

Anas Sudijono, 2009, *Pengantar Evaluasi Pendidikan* ( jakarta : PT Raja Grafindo)

Abdul Hamid ,2010, *Mengukur Kemampuan Bahasa Arab Untuk Study Islam* (Malang : UIN PRESS, )

Suharsimi arikunto , 2010, *prosedur penelitian suatu pendekatan praktik*, (jakarta, Rineka cipta )

Nasution ,1996, *Metodologi research*, (jakarta : bumi aksara)

Sugiono, 2012, *Metode penelitian pendidikan ; pendekatan kuantitatif, kualitatif ,dan R&D*,(Bandung : alfabeta,)



Lampiran-lampiran

<p style="text-align: right;">٠١</p> 	
<p style="text-align: center;">عرض المدرس على الوسائل ويشرح كيفية استخدام " الكلمة المربّعة "</p>	
<p style="text-align: right;">٠٣</p> 	<p style="text-align: right;">٠٢</p> 
<p style="text-align: center;">كتب الطلاب الكلمات والجملّة في السّبورة أو كراسة</p>	<p style="text-align: center;">طلب الطلاب المفردات في الوسائل التعليمية</p>



**YAYASAN PENDIDIKAN HASANUDDIN MASDUQI ZEN**  
**MI SALAFIYAH SYAFI'YAH BANDUNG 2**  
**BANDUNG - DIWEK – JOMBANG**

**STATUS : TERAKREDITASI & NSM : 111235170049 NPSN : 60717379**

Alamat : Jl. Raya Bandung No. 14 Bandung - Diwek - Jombang Telp. (0321) 6978010 Kode Pos 61471

**SURAT KETERANGAN**

Nomor : Mi.049/13.17/PP.05/128/V/2019

Yang bertanda tangan dibawah ini, Kepala MI Salafiyah Syafi'iyah Bandung 2 Diwek Jombang,

Nama : IMAM MUDJTABAH, S.Ag  
Jabatan : Kepala MI SALAFIYAH SYAFI'YAH BANDUNG 2  
Alamat : Bandung Diwek Jombang

Menerangkan dengan sebenarnya,  
Nama : UYUNUL HIKAM  
NIM : 15150142  
Jurusan : PBA

Bahwa yang bersangkutan diatas sudah melaksanakan kegiatan **observasi** di Madrasah Ibtidaiyah Salafiyah Syafi'iyah Bandung 2 Diwek Jombang untuk menyelesaikan tugas akhir berupa penyusunan skripsi.

Demikian surat keterangan ini kami buat agar digunakan seperlunya.

Jombang, 23 Mei 2019

Kepala Madrasah

**IMAM MUDJTABAH, S.Ag**

**EFEKTIVITAS PENGGUNAAN MODEL PEMBELAJARAN ( WORD  
SQUARE ) DALAM PEMBELAJARAN IMLAK DI MADRASAH  
IBTIDA'YAH SALAFIYAH SYAFI'YAH BANDUNG 2 DIWEK  
JOMBANG**

NAMA :

NO ABSEN/KELAS : 4 /

Petunjuk Pengisian Angket ;

Berilah tanda ( ✓ ) atau ( X ) pada kolom yang menurut anda sesuai

Keterangan ; 1. SANGAT TIDAK SETUJU

2. TIDAK SETUJU

3. BIASA

4. SETUJU

5. SANGAT SETUJU

NO	KOMPONEN	NILAI				
	MATERI	1	2	3	4	5
1	Saya merasa senang belajar bahasa arab setelah saya mengikuti pembelajaran imla'					
2	Saya merasa mudah dalam memahami pembelajaran baru pada model pembelajaran " word square "					
3	Saya faham ketika mengikuti pembelajaran bahasa arab dan berminat mengikuti pelajaran setelah mengikuti pembelajaran bahasa arab dengan model					

	pembelajaran “ <i>word square</i> ”					
4	Pembelajaran bahasa arab dengan menggunakan model pembelajarab “ <i>word square</i> “ sangat menarik					
5	Pembelajaran “ <i>word square</i> “dengan menggunakan model pembelajaran ini membuat saya lebih mudah dalam belajar					
6	Dengan menggunakan model pembelajaran “ <i>word square</i> “dapat meningkatkan kemampuan saya dalam menulis bahasa arab					
7	Saya termotivasi untuk belajar menulis setelah saya belajar bahasa arab					
8	Model pembelajaran “ <i>word square</i> “ sangat berbeda dan menarik					



## RENCANA PELAKSANAAN PEMBELAJARAN (RPP)

Sekolah/Madrasah : MI salafiyah syafi'iyah bandung 2 diwek jombang

Mata Pelajaran : Bahasa Arab

Kelas/Semester : 4/

Materi Pokok : ادوات البيت

Alokasi Waktu : 2 x 45 menit (8x pertemuan)

**A. KOMPETENSI INTI**

## 1. Kompetensi Inti (KI 1)

Menghayati dan mengamalkan ajaran agama yang dianutnya

## 2. Kompetensi Inti (KI 2)

Menghayati dan mengamalkan perilaku jujur, disiplin, tanggungjawab, peduli (gotong royong, kerjasama, toleran, damai) santun, responsif dan pro-aktif dan menunjukkan sikap sebagai bagian dari solusi atas berbagai permasalahan dalam interaksi secara efektif, sosial dan alam serta dalam menempatkan diri sebagai cerminan bangsa dalam pergaulan dunia.

## 3. Kompetensi Inti (KI 3)

Memahami, menerapkan, menganalisis dan mengevaluasi pengetahuan faktual, konseptual, prosedural, dan metakognitif berdasarkan rasa ingin tahunya tentang ilmu pengetahuan, teknologi, seni, budaya, dan humaniora dengan wawasan kemanusiaan, kebangsaan, kenegaraan, dan peradaban terkait penyebab fenomena dan kejadian, serta menerapkan pengetahuan prosedural pada bidang kajian yang spesifik sesuai dengan bakat dan minatnya untuk memecahkan masalah.

## 4. Kompetensi Inti (KI 4)

Mengolah, menalar, menyaji, dan mencipta dalam ranah konkret dan ranah abstrak terkait dengan pengembangan diri yang dipejarinya di sekolah secara mandiri, serta bertindak secara mandiri, dan mampu menggunakan metode sesuai kaidah keilmuan.

**B. KOMPETENSI DASAR DAN INDIKATOR PENCAPAIAN KOMPETENSI**

Kompetensi Dasar	Indikator
1.1 Mensyukuri kesempatan dapat	1.1.1 Siswa berdoa dengan khusyu

mempelajari bahasa Arab sebagai bahasa pengantar komunikasi internasional yang diwujudkan dalam semangat belajar	(ketekunan) 1.1.2 Siswa masuk dan hadir di kelas (kerajinan) 1.1.3 Siswa masuk kelas tepat waktu (kedisiplinan)
2.1 Menunjukkan perilaku jujur, disiplin, percaya diri dan bertanggungjawab dalam melaksanakan komunikasi transaksional dengan guru dan teman	2.1.1 Siswa mengerjakan tugas sendiri (mandiri) 2.1.2 Siswa mengumpulkan tugas tepat waktu
3.1 Menyalin kata, kalimat dan menyusun kata menjadi kalimat sempurna tentang ادوات البيت	3.1.1 Siswa menyalin dan merangkai kosakata /kalimat sesuai contoh dengan baik dan benar (khat ) 3.1.2 Siswa menulis beberapa kata atau kalimat melalui imla' manqul
4.1 Menyampaikan berbagai informasi sederhana tentang ادوات البيت	4.1.1 mengambil nilai-nilai dan inti dari materi pembelajaran

### c. TUJUAN PEMBELAJARAN

Setelah mengamati, menanya, mengeksplorasi, mengasosiasi dan mengkomunikasikan peserta didik mampu menulis beberapa kosakata (maharah kitabah) dengan model pembelajaran yang di ajarkan dan mampu mengambil teladan dari kandungan teks kitabah serta mempraktikkannya dalam kehidupan sehari-hari yang berkaitan dengan topik: ادوات البيت

### MATERI PEMBELAJARAN

#### 1. Fakta

ادوات البيت





## 2. Konsep

- Mufrodat tentang ادوات البيت

Kursi	كرسي	Pintu	باب	gorden	برداية	Atap	سقف
Meja	منضدة	Jendela	نافذة	sendal	نعل	Almari	خزانة
Kipas angin	مروحة	Sapu	مكنسة	karpét	بساط	Lampu	مصباح
Televisi	تلفاز	Lantai	بلاط	tangga	سلم	Gambar	صورة
Radio	راديو	Jam	ساعة	kalender	تقويم	Kunci	مفتاح

- Bacaan tentang ادوات البيت

### عندى بيت

اسمي تاو , عندي بيت كبير , اسكن في البيت مع اسرتي , في البيت هناك : باب , نافذة , سلم , تقويم , مكنسة , بلاط , ساعة , كرسي , منضدة , مروحة , تلفاز , راديو , سقف , خزانة , مصباح , صورة , مفتاح , و برداية , نعل , بساط . أنظف

البيتي بالمكنسة قبل أذهب إلى المدرسة , اشاهد التلفاز و استمع إلى الراديو بعد ان اعود من المدرسة , و اغلق الباب و النافذة عندما ذهبت للنوم.

### 3. Prinsip

- Meyakini bahwa kemampuan melihat dan membaca adalah nikmat yang penting yang dianugerahkan oleh Allah SWT.
- Terbiasa berperilaku santun dan peduli dalam melaksanakan komunikasi antar pribadi dengan guru dan teman dalam kehidupan sehari-hari.

### 4. Prosedur

- Membaca teks bacaan yang berkaitan dengan topik: ادوات البيت
- Menerjemahkan teks bacaan terkait topik: ادوات البيت
- Menjawab pertanyaan sederhana terkait topik: ادوات البيت dengan memperhatikan unsur kebahasaan, struktur teks dan unsur budaya secara benar sesuai dengan konteks

### 5. Metakognitif

- Kemampuan melihat dan membaca adalah nikmat yang penting yang dianugerahkan oleh Allah SWT.

#### D. METODE PEMBELAJARAN

1. Pendekatan: Scientific Learning
2. Model: Discovery Learning (Pembelajaran Penemuan)
3. Metode: Diskusi kelompok, tanya jawab, penugasan

#### E. MEDIA/ALAT DAN BAHAN PEMBELAJARAN

1. Media: Papan tulis, spidol, laptop ,proyektor
2. Alat/Bahan: Kertas bergambar

#### F. SUMBER BELAJAR

1. Buku pegangan guru bahasa Arab MI kelas 4
2. Buku pegangan siswa bahasa Arab MI kelas 4
3. Modul/bahan ajar
4. Sumber lain yang relevan

#### G. LANGKAH-LANGKAH PEMBELAJARAN

##### 1. Pendahuluan/Kegiatan Awal (5 menit)

- Mengucapkan salam sebagai pembuka pertemuan dan menanyakan kabar siswa.
- Mengecek kehadiran siswa, kerapian berpakaian, kebersihan kelas, posisi tempat duduk disesuaikan dengan kegiatan pembelajaran
- Siswa diajak untuk mengingat-ingat kembali materi yang telah dipelajari
- Siswa diajak menyinggung materi yang akan di ajarkan

##### 2. Kegiatan Inti (30 menit)

#### a. Mengamati

- Guru menunjukkan media yang akan digunakan dalam pembelajaran word square
- Guru menjelaskan materi dengan model pembelajaran yang ditawarkan
- Siswa mendengarkan dan mencermati materi yang diajarkan dengan model pembelajaran yang ditawarkan
- Siswa menirukan kosakata yang dibacakan

**b. Menanya**

- Siswa bertanya tentang makna kosa kata yang tidak dipahami

**c. Mengeksplorasi /mengumpulkan data**

- Siswa mencari beberapa kosakata yang ada pada media yang masih acak
- Siswa merangkai kosakata yang telah ditemukan
- Siswa menulis atau menyalin kosakata kedalam buku tulis siswa
- Siswa menulis atau menyalin kalimat yang di tuliskan kedalam buku tulis siswa

**e. Mengkomunikasikan**

- Siswa menerjemahkan materi dengan teman sebangkunya
- Siswa menyampaikan makna kosakata sesuai topik secara lisan
- Siswa menulis kosakata tersebut beserta artinya di papan tulis

**3. Penutup (5 menit)**

- Siswa diminta mengerjakan latihan-latihan terkait dengan materi
- Memberi penilaian terhadap latihan yang dikerjakan siswa
- Menyampaikan rencana pembelajaran pada pertemuan berikutnya
- Mengajak siswa untuk mengakhiri/menutup pembelajaran dengan membaca hamdalah atau doa
- Mengucapkan salam

**H. PENILAIAN, PEMBELAJARAN REMEDIAL DAN PENGAYAAN**

**1. Teknik Penilaian**

**a. Penilaian Kompetensi Pengetahuan**

- 1) Tes Tertulis
  - a) Uraian/esai

Amati gambar dibawah ini kemudian carilah beberapa kata ( mufrodat ) bahasa arab pada kolom yang telah di sediakan !

2	1
---	---

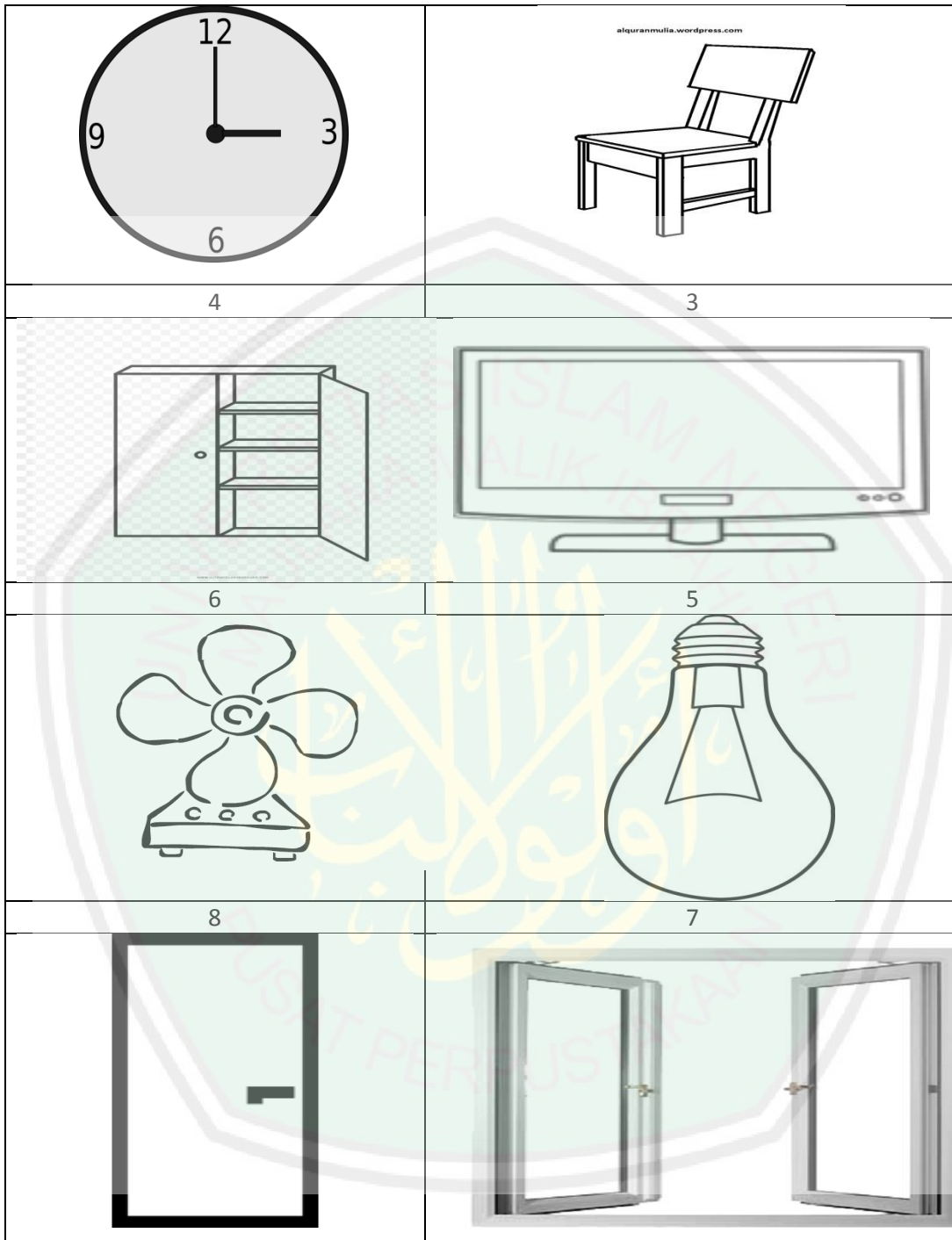

ك	ب	ت	أ	ف	ك	ر	س	ي	ل	م	ن	ك	ر	ه	ء	ج	1
س	ا	ع	ة	ن	س	ا	م	ن	س	ا	ب	ق	ل	ا	ل	ي	2
ا	ل	ت	ل	ن	ا	ن	ر	ا	د	ي	و	ت	ل	ف	ا	ز	3

4	ج	خ	ز	ا	ن	ة	ا	ل	م	ا	ر	ي	س	ا	ع	ة	ب
5	م	ق	ل	م	ة	م	ص	ب	ا	ح	ن	ع	ل	ج	ط	م	أ
6	م	س	ط	ر	ة	م	م	س	ح	ة	م	ر	و	ح	ة	ن	م
7	ن	ا	ف	ذ	ة	ن	ع	ل	ك	ر	س	ي	ب	ا	ب	ك	ب
8	ب	س	ت	ا	ن	ف	ي	ن	ت	و	ج	ب	ا	ب	ل	ا	ب

Tulislah kosakata( mufrodat ) yang kalian ditemukan !

- ..... ٥. .... ١.
- ..... ٦. .... ٢.
- ..... ٧. .... ٣.
- ..... ٨. .... ٤.

Tulislah kembali kalimat dibawah ini !

١. جَلَسْتُ عَلَى الْكُرْسِيِّ
٢. أَنَا وَ أُسْرَتِي نَشَاهِدُ التَّلْفَازَ فِي الْغُرْفَةِ
٣. أَغْلِقُ الْبَابَ وَ النَّافِذَةَ عِنْدَمَا أُرِيدُ النَّوْمَ
٤. أَشْعِلُ الْمِرْوَحَةَ عِنْدَمَا يَكُونُ الْجَوُّ حَارًا جِدًّا
٥. أَفْتَحُ الْخِزَانَةَ لَوْضَعِ الْمَلَابِسِ

**b. penilaian Kompetensi Keterampilan**

1) Instrumen Penilaian

(Terlampir)



Mengetahui  
Guru Mapel Bahasa Arab,

Guru Mapel Praktikan Bahasa Arab,

**Uswatun hasanah**

**Uyunul Hikam**

NIM. 15150142

Lampiran:

Format lembar pengamatan sikap

No.	Nama	Sikap											
		Keterbukaan	Ketekunan	Kerajinan	Tanggung rasa	Kedisiplinan	Kerjasama	Keramahan	Rasa hormat	Kejujuran	Menepati janji	Kepedulian	Tanggung jawab
1.													
2.													
3.													
4.													
5.													

Keterangan:

Skala penilaian sikap dibuat dengan rentang antara 1 s.d. 5.

1=sangat kurang;

2=kurang konsisten;

3=mulai konsisten;

4=konsisten;

5=sangat konsisten

Skor penilaian

Kriteria Nilai

A=80-100 : Baik sekali

B=70-79 : Baik

C=60-69 : Cukup



$$\text{Nilai} = \frac{\text{skor perolehan}}{\text{skor maksimal}} \times 100$$

## Unjuk Kerja

No.	Nama Peserta Didik	Aspek Penilaian					Total Skor	Ketuntasan		Tindak Lanjut	
		Pelafalan	Kelancaran	Kosa Kata	Struktur	Pemahaman		T	TT	R	P
1.											
2.											
3.											
4.											
5.											

## Deskripsi

Aspek Penilaian	Deskripsi	Skor
<i>Pelafalan</i>	Mudah dipahami dan memiliki aksen penutur asli	5
	Mudah dipahami meskipun dengan aksen tertentu	4
	Ada masalah pengucapan yang membuat pendengar harus konsentrasi penuh dan kadang-kadang ada kesalahpahaman	3
	Sulit dipahami karena ada masalah pengucapan, sering diminta mengulangi	2
	Masalah pengucapan serius sehingga tidak bisa dipahami	1
<i>Kelancaran</i>	Lancar seperti penutur asli	5
	Kelancaran tampak seperti sedikit terganggu oleh masalah bahasa	4
	Kelancaran agak banyak terganggu oleh masalah bahasa	3

	Sering ragu-ragu dan berhenti karena keterbatasan bahasa	2
	Bicara terputus-putus dan terhenti sehingga percakapan tidak mungkin terjadi	1
<i>Kosa Kata</i>	Menggunakan kosa kata dan ungkapan seperti penutur asli	5
	Kadang-kadang menggunakan kosa kata yang tidak tepat	4
	Sering menggunakan kosa kata yang tidak tepat, percakapan menjadi terbatas karena keterbatasan kosa kata	3
	Menggunakan kosa kata secara salah dan kosa kata terbatas sehingga sulit dipahami	2
	Kosa kata sangat terbatas sehingga percakapan tidak mungkin terjadi	1
<i>Struktur</i>	Tidak ada atau sedikit kesalahan tata bahasa	5
	Kadang-kadang membuat kesalahan tata bahasa tetapi tidak mempengaruhi makna	4
	Sering membuat kesalahan tata bahasa yang mempengaruhi makna	3
	Banyak kesalahan tata bahasa yang menghambat makna dan sering menata ulang kalimat	2
	Kesalahan tata bahasa begitu parah sehingga sulit dipahami	1
<i>Pemahaman</i>	Memahami semua tanpa mengalami kesulitan	5
	Memahami hampir semuanya, walau ada pengulangan pada bagian tertentu	4
	Memahami sebagian besar apa yang dikatakan bila bicara agak diperlambat walau ada pengulangan	3
	Susah mengikuti apa yang dikatakan	2
	Tidak bisa memahami walaupun percakapan sederhana	1

Skor 20 tiap item (skor maksimal 5x20=100)

#### Lembar pengamatan penilaian sikap spiritual

No	Indikator	Nomor daftar hadir siswa kelas IV
----	-----------	-----------------------------------

		1	2	3	4	5	6	7	8	9	10	11	...	36
1.	Siswa menunjukkan semangat dalam mengikuti pembelajaran													
2.	Siswa menunjukkan keseriusan dalam mengikuti pembelajaran													

Kriteria penilaian semangat:

3 = telah menunjukkan semangat (tidak mudah menyerah menghadapi kesulitan, menghargai waktu, belajar dengan sepenuh hati/ikhlas, rajin belajar) dalam mengikuti pembelajaran.

2 = mulai menampakkan semangat (tidak mudah menyerah menghadapi kesulitan, menghargai waktu, belajar dengan sepenuh hati/ikhlas, rajin belajar) dalam mengikuti pembelajaran.

1 = belum menampakkan semangat (tidak mudah menyerah menghadapi kesulitan, menghargai waktu, belajar dengan sepenuh hati/ikhlas, rajin belajar) dalam mengikuti pembelajaran.

Kriteria penilaian serius:

3 = telah menunjukkan serius (berkomitmen tinggi, sedia bekerja keras, bersungguh-sungguh) dalam mengikuti pembelajaran.

2 = mulai menampakkan serius tidak mudah menyerah menghadapi kesulitan, menghargai waktu, belajar dengan sepenuh hati/ikhlas, rajin belajar dalam mengikuti pembelajaran, namun belum sepenuhnya.

1 = belum menampakkan serius tidak mudah menyerah menghadapi kesulitan, menghargai waktu, belajar dengan sepenuh hati/ikhlas, rajin belajar sama sekali dalam mengikuti pembelajaran.

Lembar pengamatan penilaian sikap sosial

No	Indikator	Nomor daftar hadir siswa kelas IV															
		1	2	3	4	5	6	7	8	9	10	11	...	37			
1.	Siswa menunjukkan perilaku santun dalam melaksanakan																

	komunikasi interpersonal dengan guru dan teman													
2.	Siswa menunjukkan perilaku peduli dalam melaksanakan komunikasi interpersonal dengan guru dan teman													

Kriteria penilaian perilaku santun:

3 = telah menunjukkan perilaku santun (mengatakan “tolong” dan “terimakasih”, menghargai dan menghormati orang lain tanpa membeda-bedakan golongan, memandang orang yang diajak bicara, menggunakan bahasa yang tidak menyinggung perasaan orang lain) dalam melaksanakan komunikasi interpersonal dengan guru dan teman.

2 = mulai menampakkan perilaku santun (mengatakan “tolong” dan “terimakasih”, menghargai dan menghormati orang lain tanpa membeda-bedakan golongan, memandang orang yang diajak bicara, menggunakan bahasa yang tidak menyinggung perasaan orang lain) dalam melaksanakan komunikasi interpersonal dengan guru dan teman namun belum memakai kaidah-kaidah kesantunan.

1 = belum menampakkan perilaku santun (mengatakan “tolong” dan “terimakasih”, menghargai dan menghormati orang lain tanpa membeda-bedakan golongan, memandang orang yang diajak bicara, menggunakan bahasa yang tidak menyinggung perasaan orang lain) dalam melaksanakan komunikasi interpersonal dengan guru dan teman.

Kriteria penilaian perilaku peduli:



3 = telah menunjukkan perilaku peduli (menawarkan bantuan pada teman dan tidak egois) dalam melaksanakan komunikasi interpersonal dengan guru dan teman.

2 = mulai menampakkan perilaku peduli (menawarkan bantuan pada teman dan tidak egois) dalam melaksanakan komunikasi interpersonal dengan guru dan teman.

1 = belum menampakkan perilaku peduli (menawarkan bantuan pada teman dan tidak egois) dalam melaksanakan komunikasi interpersonal dengan guru dan teman.

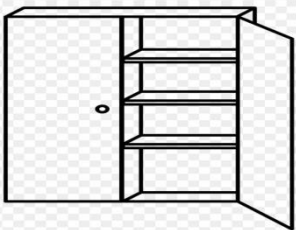
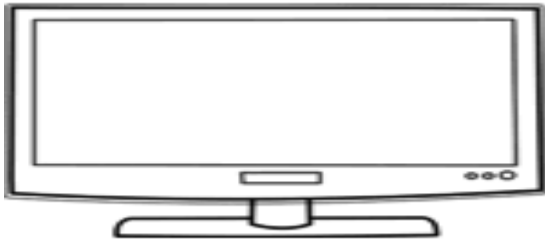

Amati gambar dibawah ini kemudian carilah beberapa kata ( mufrodat ) bahasa arab pada kolom yang telah di sediakan !

2	1
	
4	3
	



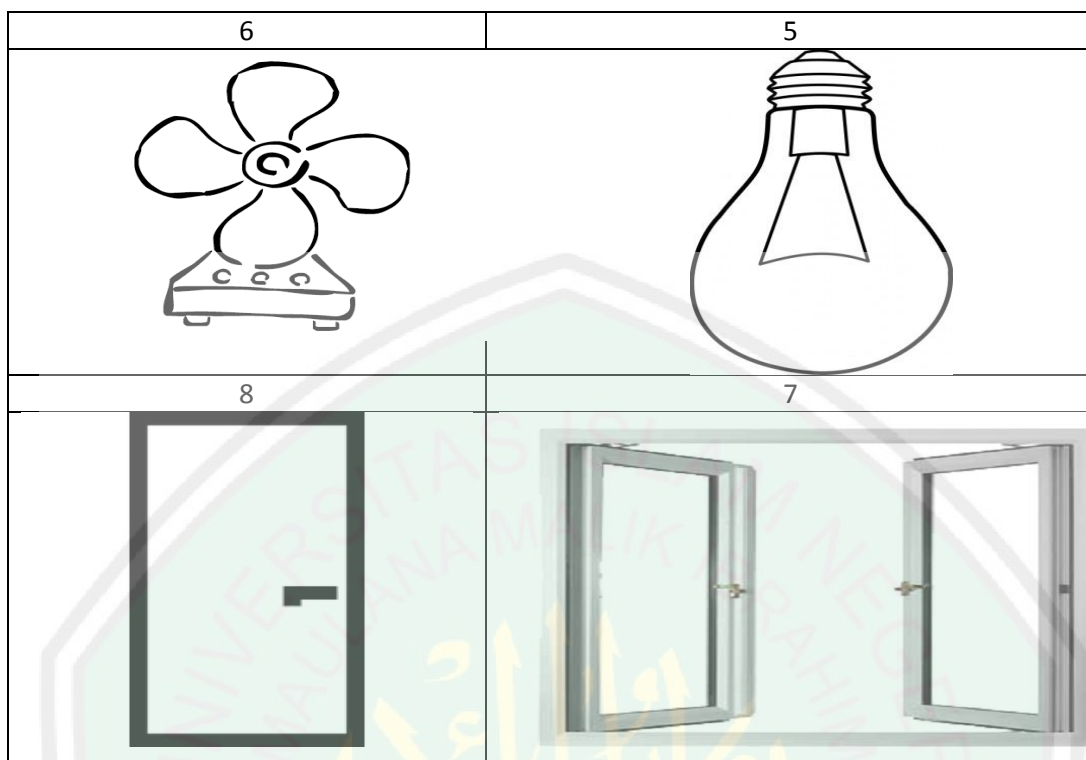

ك	ب	ت	أ	ف	ك	ر	س	ي	ل	م	ن	ك	ر	ه	ء	ج	1
س	ا	ع	ة	ن	س	ا	م	ن	س	ا	ب	ق	ل	ا	ل	ي	2
ا	ل	ت	ل	ن	ا	ر	ا	د	ي	و	ت	ل	ف	ا	ز	3	
ج	ن	خ	ز	ا	ة	ا	ل	م	ا	ر	ي	س	ا	ع	ة	ب	4
م	ق	ل	م	ة	م	ص	ب	ا	ح	ن	ع	ل	ج	ط	م	أ	5
م	س	ط	ر	ة	م	م	س	ح	ة	م	ر	و	ح	ة	ن	م	6
ن	ا	ف	ذ	ة	ن	ع	ل	ك	ر	س	ي	ب	ا	ب	ك	ب	7
ب	س	ت	ا	ن	ف	ي	ن	ت	و	ج	ب	ا	ب	ل	ا	ب	8

Tulislah kosakata( mufrodat ) yang kalian ditemukan !

..... ٥. .... ١.

- ..... ٦. .... ٢.
- ..... ٧. .... ٣.
- ..... ٨. .... ٤.

Tulislah kembali kalimat dibawah ini !



١. جَلَسْتُ عَلَى الْكُرْسِيِّ
٢. أَنَا وَ أُسْرَتِي نُسَاهِدُ التَّلْفَازَ فِي الْغُرْفَةِ
٣. أَغْلِقُ الْبَابَ وَ النَّافِذَةَ عِنْدَمَا أُرِيدُ النَّوْمَ
٤. أَسْتَعِزُّ الْمِرْوَحَةَ عِنْدَمَا يَكُونُ الْجَوُّ حَارًا جِدًّا
٥. أَفْتَحُ الْخِزَانَةَ لَوْضَعِ الْمَلَابِسِ